

Woodworking bench

ASSEMBLY INSTRUCTION

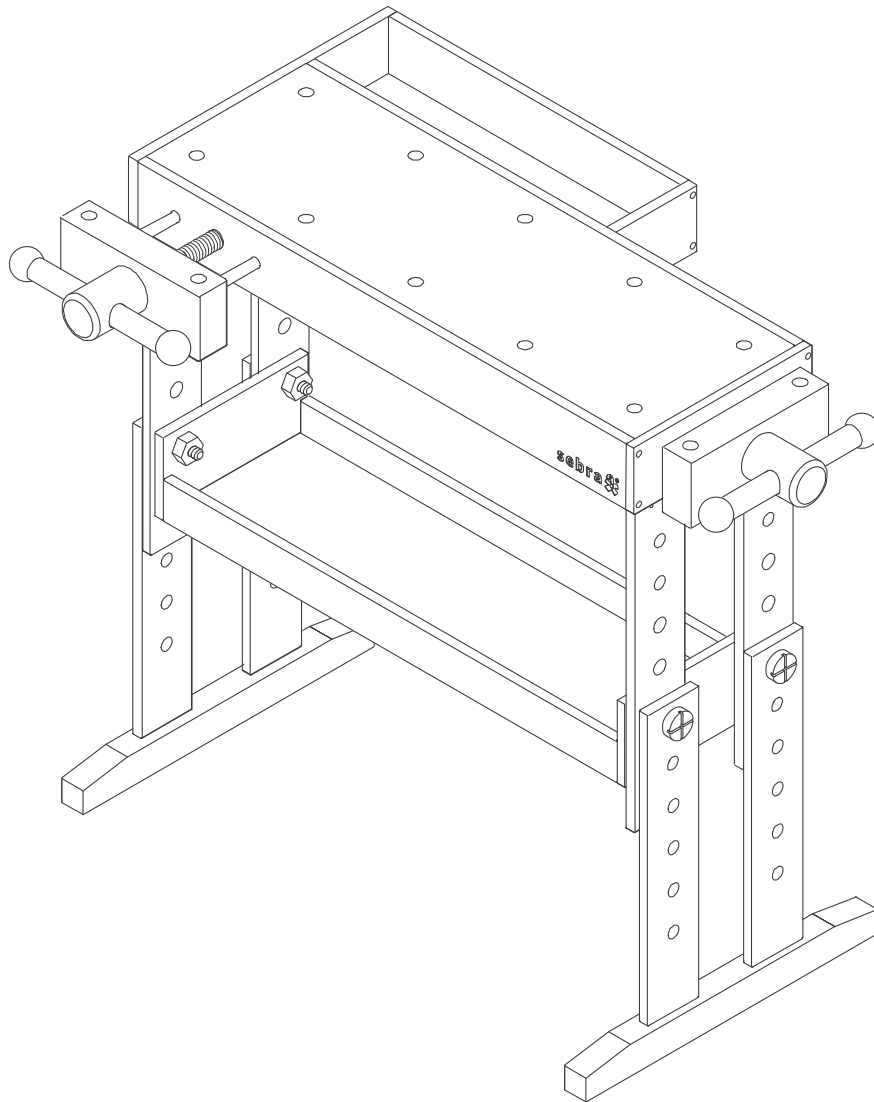

DA • HØVLEBÆNK - SAMLEVEJLEDNING NO • HØVLEBENK - MONTERINGSANVISNING SV • HYVELBÄNK - MONTERINGSANVISNINGAR
DE • WERKBANK - BAUANLEITUNG NL • WERKBANK - MONTAGEHANDLEIDING FR • LÉTABLI - INSTRUCTIONS DE MONTAGE
ES • BANCO DE TRABAJO - INSTRUCCIONES DE ARMADO IT • BANCO DI LAVORO - ISTRUZIONI DI MONTAGGIO



EN: IMPORTANT, RETAIN FOR FUTURE REFERENCE: READ CAREFULLY

DA: VIGTIGT - GEM TIL SENERE BRUG - LÆS OMHYGGELIGT

NO: VIKTIG - TA VARE PÅ DENNE FOR SENERE BRUK - LES DEN NØYE

SV: VIKTIGT, SPARA FÖR FRAMTIDA REFERENS: LÄS NOGGRANT

DE: WICHTIG, FÜR SPÄTERE VERWENDUNG AUFBEWAHREN: SORGFÄLTIG LESEN

NL: BELANGRIJK - BEWAREN VOOR LATER GEBRUIK - ZORGVULDIG DOORLEZEN

FR: IMPORTANT. A CONSERVER POUR CONSULTATION ULTÉRIEURE. A LIRE SOIGNEUSEMENT

ES: IMPORTANTE. CONSERVAR PARA FUTURAS CONSULTAS. LEER CUIDADOSAMENTE

IT: IMPORTANTE - CONSERVARE IN CASO DI NECESSITÀ FUTURA - LEGGERE ATTENTAMENTE

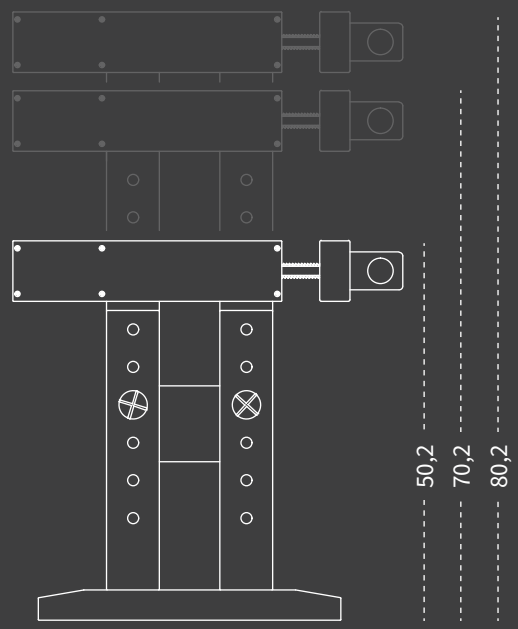
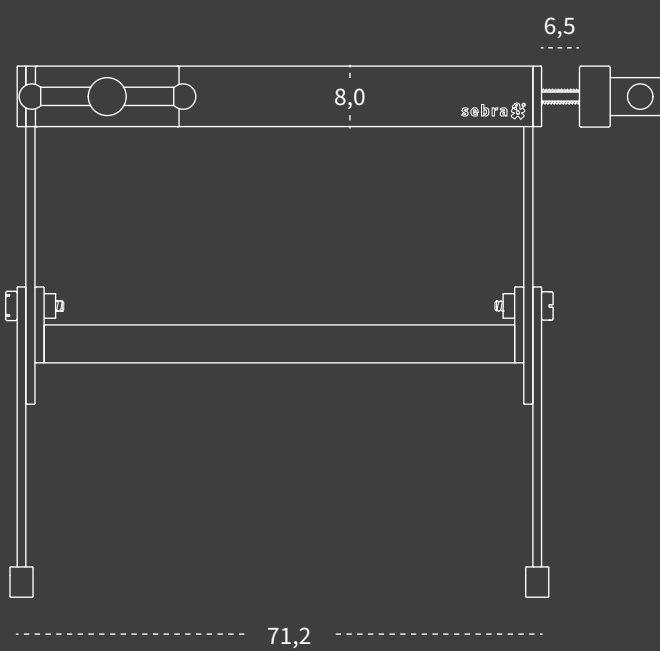
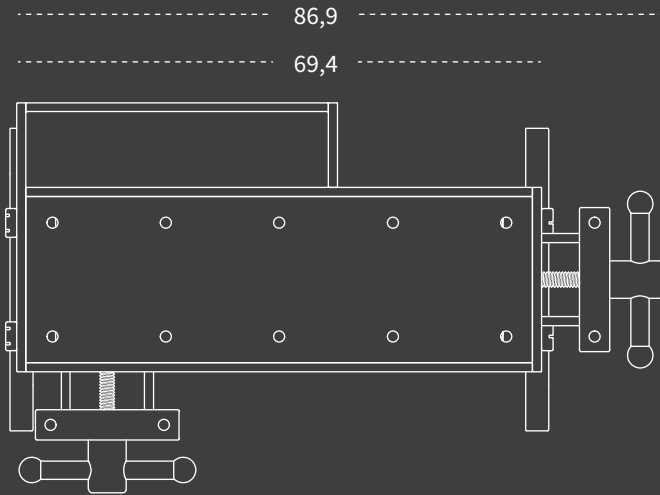

* Measurements shown are in centimeters

English	4
Dansk	4
Norsk	5
Svenska	5
Deutsch	6
Nederlands	6
Français	7
Español	7
Italiano	8
Component list	9
<small>DA • KOMPONENTLISTE NO • KOMPONENTLISTE SV • LISTA ÖVER DELAR DE • LISTE DER KOMPONENTEN NL • COMPONENTENLIJST FR • LISTE DES COMPOSANTS ES • LISTA DE COMPONENTES IT • ELENCO DEI COMPONENTI</small>	
Hardware	9
<small>DA • HARDWARE NO • HARDWARE SV • UTRUSTNING DE • HARDWARE NL • HARDWARE FR • MATÉRIEL ES • HARDWARE IT • HARDWARE</small>	
Assembly	10
<small>DA • SAMLEVEJLEDNING NO • MONTERINGSANVISNING SV • MONTERINGSANVISNINGAR DE • BAUANLEITUNG NL • MONTAGEHANDLEIDING FR • INSTRUCTIONS DE MONTAGE ES • INSTRUCCIONES DE ARMADO IT • ISTRUZIONI DI MONTAGGIO</small>	

EN

THANK YOU FOR PURCHASING THIS PRODUCT FROM SEBRA.

PASS THE TOY ON WHEN YOUR CHILD OUTGROWS IT

MIA DELA
FOUNDER OF SEBRA

PRODUCT SAFETY

WARNING. NOT SUITABLE FOR CHILDREN UNDER 36 MONTHS. SMALL PARTS. CHOKING HAZARD. WARNING. TO BE USED UNDER THE DIRECT SUPERVISION OF AN ADULT.

INSTRUCTIONS

THIS PRODUCT CONTAINS SMALL PARTS THAT MUST BE KEPT AWAY FROM SMALL CHILDREN BETWEEN 0 TO 2 YEARS OF AGE.

THE JUNIOR WOODWORKING BENCH IS A TOY WHICH IS SUITABLE FOR INDOOR USE. THE BENCH CAN BE USED FROM 3 YEARS OF AGE TO APPROX. 7 YEARS. ALWAYS MAKE SURE THE WOODWORKING BENCH IS ADJUSTED TO SUIT THE HEIGHT OF THE CHILD. THIS GIVES THE CHILD BETTER POSTURE.

TEACH THE CHILD ABOUT CORRECT AND SAFE USE SO THAT THEY UNDERSTAND THAT, FOR EXAMPLE, FINGERS CAN GET CAUGHT IN THE VISE. ALSO TEACH THE CHILD THAT NOT ALL MATERIALS OR PRODUCTS ARE SUITABLE FOR BEING CLAMPED IN THE VISE.

FOR THE SAKE OF YOUR CHILD'S SAFETY, WE RECOMMEND THAT YOU REGULARLY CHECK THAT ALL OF THE SCREWS ARE TIGHT.

OVER TIME, MARKS AND SCRATCHES WILL FORM ON THE BENCH AS THE CHILD PLAYS – HAMMERING, SCREWING AND SAWING. THIS IS COMPLETELY NATURAL AND A CONSEQUENCE OF USE.

PRODUCT PARTS AND ASSEMBLY

FOLLOW THE ASSEMBLY INSTRUCTIONS AND FAMILIARISE YOURSELF WITH THE VARIOUS SETTINGS BEFORE STARTING TO ASSEMBLE THE BENCH. CHECK THE CONTENTS OF THE PACKAGE BEFORE THE PRODUCT IS ASSEMBLED. A COMPLETE LIST OF PRODUCT PARTS CAN BE FOUND ON PAGE 9. IN THE UNLIKELY EVENT THAT SOMETHING IS MISSING, PLEASE CONTACT THE DISTRIBUTOR WHO SOLD YOU THE PRODUCT.

THIS PRODUCT TAKES APPROX. 15 MIN. TO ASSEMBLE. ASSEMBLY REQUIRES 1 PERSON. THE PRODUCT MUST BE ASSEMBLED BY AN ADULT. TO ASSEMBLE THE PRODUCT, USE THE INCLUDED ALLEN KEY. IN ADDITION, A PHILLIPS SCREWDRIVER (NOT INCLUDED) IS REQUIRED TO ASSEMBLE THE PRODUCT. DO NOT USE AN ELECTRIC DRILL/SCREWDRIVER, AS IT MAY DAMAGE OR SCRATCH THE PRODUCT. IF

MAINTENANCE GUIDE – CLEANING AND CARE

ALL PRODUCTS ARE AFFECTED BY SUNLIGHT – EVEN THE MOST COLOURFUL AND COLOURFAST PRODUCTS CAN FADE. YOU SHOULD THEREFORE KEEP THE PRODUCT AWAY FROM DIRECT SUNLIGHT.

WOOD IS A STURDY AND LIVING NATURAL MATERIAL. THE STRUCTURE AND COLOURS WILL CHANGE OVER THE LIFE OF THE PRODUCT DUE TO THE WOOD'S CONTINUOUS TRANSFORMATION PROCESS. WOOD ADAPTS TO ITS SURROUNDINGS, SO AVOID PLACING THE PRODUCT IN A ROOM WHERE THE HUMIDITY FLUCTUATES, AND ALWAYS PROTECT THE PRODUCT FROM STRONG HEAT SOURCES SUCH AS RADIATORS, FIREPLACES, ETC., AS THIS COULD AFFECT THE WOOD OR, IN THE WORST CASE, DRY IT OUT. EXPOSURE TO DRAMATIC TEMPERATURE VARIATIONS OR HIGH HUMIDITY CAN ALSO DAMAGE THE PRODUCT, AND IT SHOULD THEREFORE BE USED AND STORED WITH THIS IN MIND.

THE PRODUCT SHOULD BE CLEANED WITH A CLOTH SOAKED IN WARM SOAPY WATER. ALWAYS USE A SOFT CLOTH TO AVOID SCRATCHES, AND ALWAYS GIVE THE BENCH A FINAL WIPE WITH A WRUNG-OUT CLOTH. NEVER USE ABRASIVE CLEANERS, ALCOHOL-BASED AGENTS, BLEACHES OR SHARP OBJECTS WHEN CLEANING THE BENCH.

DA

TAK, FORDI DU HAR KØBT DETTE PRODUKT FRA SEBRA.

LAD LEGETØJET GÅ I ARV, NÅR DIT BARN VOKSER FRA DET.

MIA DELA
GRUNDLÆGGER AF SEBRA

PRODUKTSIKKERHED

ADVARSLER. IKKE EGNET FOR BØRN UNDER 36 MÅNEDER. SMÅ DELE. KVÆLNINGSFARE. SKAL BRUGES UNDER DIREKTE OPSYN AF EN VOKSEN.

INSTRUKTION

DETTE PRODUKT INDEHOLDER SMÅ DELE, SOM SKAL HOLDES VÆK FRA SMÅ BØRN, 0-2 ÅR.

JUNIOR-HØVLEBÆNKEN ER ET STYKKE LEGETØJ, EGNET TIL INDENDØRS BRUG. HØVLEBÆNKEN KAN BRUGES FRA 3 ÅR OG TIL CA. 7 ÅR. SØRG ALTID FOR AT HØVLEBÆNKEN ER INDSTILLET, SÅ DEN PASSES TIL BARNETS HØJDE. DERVED FÅR BARNET EN BEDRE ARBEJDSSTILLING. DEN ØVERSTE DEL AF BORDET SKAL CIRKA VÆRE UD FOR BARNETS HOFTER – JUSTER EFTER BEHOV.

LÆR BARNET OM KORREKT OG SIKKER BRUG, SÅ BARNET FORSTÅR, AT DET EKS. KAN FÅ FINGRENE I KLEMME I SKRUESTIKKERNE. LÆR OGSÅ BARNET, AT DET IKKE ER ALLE MATERIALER ELLER PRODUKTER, DER EGNER SIG TIL AT BLIVE SPÆNDT FAST I EN SKRUESTIK.

AF HENSYN TIL DIT BARN SIKKERHED ANBEFALES DET, AT DU JÆVNLIGT KONTROLLERER, AT ALLE SKRUER OG BOLTE ER STRAMMET, SÅ PRODUKTET IKKE KAN GLIDE FRA HINANDEN.

MED TIDEN VIL DER KOMME MÆRKER /RIDSER I HØVLEBÆNKEN, NÅR BARNET UDFOLDER SIG, SKRUER, HAMRER OG SAVER. SE DETTE SOM EN NATURLIG DEL AF LEGEN.

PRODUKTDELE OG SAMLING

FØLG SAMLEVEJLEDNINGEN OG ORIENTER DIG I FORHOLD TIL DE FORSKELLIGE INDSTILLINGSMULIGHEDER, INDEN DU PÅBEGYNDER SAMLINGEN.

KONTROLLÉR INDHOLDET AF EMBALLAGEN, FØR PRODUKTET SAMLES. EN KOMPLET OVERSIGT OVER PRODUKTDELE FINDES PÅ SIDE 9. HVIS DU MOD FORVENTNING MANGLER NOGET, SKAL DU KONTAKTE DEN FORHANDLER, DER HAR SOLGT DIG PRODUKTET.

DETTE PRODUKT TAGER 15 MIN. AT SAMLE. DET KRÆVER 1 PERSON AT SAMLE PRODUKTET. PRODUKTET SKAL SAMLES AF EN VOKSEN.

TIL AT SAMLE PRODUKTET SKAL DEN MEDFØLGENDE UNBRAKONØGLE ANVENDES. DERUDOVER SKAL DER BRUGES EN STJERNESKRUETRÆKKER FOR AT SAMLE PRODUKTET – DENNE MEDFØLGER IKKE.

DER MÅ IKKE ANVENDES EN BORE-/SKRUEMASKINE, DA BRUG AF SÅDANNE KAN MEDFØRE SKADE/RIDSER PÅ PRODUKTET.

VEDLIGEHOLDELSESGUIDE - RENGØRING OG PLEJE

ALLE PRODUKTER PÅVIRKES AF SOLLYS – SELV DE MEST FARVERIGE OG FARVEÆGTE PRODUKTER KAN FALME. BESKYT DERFOR PRODUKTET MOD DIREKTE SOLLYS.

TRÆ ER ET SOLIDT OG LEVENDE NATURMATERIALE. STRUKTUREN OG FARVERNE ÆNDRER SIG Gennem PRODUKTETS LEVETID, SOM FØLGE AF DEN KONTINUERLIGE FORANDRINGSPROCES TRÆET ER IGENNEM.

TRÆ OMSTILLER SIG TIL SINE OMGIVELSER, SÅ UNDGÅ AT PLACERE PRODUKTET I ET RUM, HVOR LUFTFUGTIGHEDEN ER SVINGENDE OG BESKYT ALTID PRODUKTET MOD STÆRKE VARMEKILDER, SÅSOM RADIATORER, PEJSE OSV. DA DETTE VIL KUNNE PÅVIRKE ELLER I VÆRSTE FALD UDTØRRE TRÆET. DRAMATISKE TEMPERATURVARIATIONER ELLER STOR FUGTPÅVIRKNING KAN OGSÅ ØDELÆGGE PRODUKTET, OG DERFOR BØR PRODUKTET BRUGES OG OPBEVARES MED HENSYN TAGEN TIL DETTE.

PRODUKTET RENGØRES MED EN KLUD OPVREDET I VARMT SÆBEVAND. BRUG ALTID EN BLØD KLUD FOR AT UNDGÅ RIDSER, OG TØR ALTID EFTER MED EN HÅRDT OPVREDET KLUD. BRUG ALDRIG SLIBENDE RENGØRINGSMIDLER, ALKOHOLBASEREDE MIDLER, BLEGEMIDLER ELLER SKARPE GENSTANDE I FORBINDELSE MED RENGØRINGEN.

NO

TAKK FOR AT DU KJØPTE DETTE PRODUKTET FRA SEBRA.

LA LEKENE GÅ I ARV NÅR BARNET DITT VOKSER FRA DEM.

MIA DELA
GRUNNLEGGER AV SEBRA

PRODUKTSIKKERHET

ADVARSEL. IKKE EGNET FOR BARN UNDER 36 MÅNEDER. SMÅ DELER. KVELNINGSFARE. MÅ KUN BRUKES UNDER TILSYN AV EN VOKSEN.

VEILEDNING

DETTE PRODUKTET INNEHOLDER SMÅ DELER SOM MÅ HOLDES UNNA SMÅ BARN, 0-2 ÅR.

JUNIOR-HØVLEBENKEN ER ET LEKETØY EGNET FOR INNENDØRS BRUK. HØVLEBENKEN KAN BRUKES AV BARN FRA 3 ÅR TIL CA. 7 ÅR. SØRG ALLTID FOR AT HØVLEBENKEN PASSER TIL BARNETS HØYDE. DERMED BEVARER BARNET EN BEDRE KROPPSPOSISJON.

LÆR BARNET OM RIKTIG OG SIKKER BRUK, SLIK AT BARNET FORSTÅR AT DET F.EKS. KAN KLEMMER FINGRENE I SKRUESTIKKENE. LÆR OGSÅ BARNET AT DET IKKE ER ALLE MATERIALER ELLER PRODUKTER SOM ER EGNET FOR Å BLI FESTET I EN SKRUESTIKKE.

FOR BARNETS SIKKERHET ANBEFALES DET AT DU REGELMESSIG KONTROLLERER AT ALLE SKRUE ER STRAMMET.

DET VIL MED TIDEN OPPSTÅ MERKER/RIPER I HØVLEBENKEN ETTERHVERT SOM BARNET UTFOLDER SEG OG SKRUR, HAMRER OG SAGER. SE DETTE SOM EN NATURLIG DEL OG KONSEKVENNS AV LEKEN.

PRODUKTDELER OG MONTERING

FØLG MONTERINGSANVISNINGENE OG ORIENTER DEG I FORHOLD TIL DE ULIKE ALTERNATIVENE FØR DU SETTER SAMMEN HØVLEBENKEN. KONTROLLER INNHOLDET I EMBALLASJEN FØR DU MONTERER PRODUKTET. DU FINNER EN KOMPLETT OVERSIKT OVER PRODUKTDELENE PÅ SIDE 9. HVIS DU MOT FORVENTNING MANGLER NOE, KAN DU TA KONTAKT MED FORHANDLEREN SOM SOLGTE DEG PRODUKTET.

DET TAR CA. 15 MINUTTER Å MONTERE DETTE PRODUKTET. DET KREVER 1 PERSON Å MONTERE PRODUKTET. PRODUKTET SKAL SETTES SAMMEN AV EN VOKSEN. FOR Å MONTERE PRODUKTET MÅ DEN MEDFØLGENDE UNBRACONØKLE BRUKES. I TILLEGG MÅ DET BRUKES EN STJERNESKRUTREKKER FOR Å MONTERE PRODUKTET – DENNE FØLGER IKKE MED. DET MÅ IKKE BRUKES DRILL/SKRUMASKIN, DA BRUK AV SLIKE KAN FØRE TIL SKADE/RIPER PÅ PRODUKTET.

VEDLIKEHOLDSVEILEDNING – RENGJØRING OG PLEIE

ALLE PRODUKTER PÅVIRKES AV SOLLYS – SELV DE MEST FARGERIKE OG FARGEKETE PRODUKTER KAN FALME. BESKYTT DERFOR PRODUKTET MOT DIREKTE SOLLYS.

TRE ER ET SOLID OG LEVENDE NATURMATERIALE. STRUKTUREN OG FARGENE ENDRER SEG GJENNOM HELE PRODUKTETS LEVETID, SOM FØLGE AV DEN KONTINUERLIGE FORANDRINGSPROSSESS TREET GÅR GJENNOM. TRE OMSTILLER SEG TIL OMGIVELSENE SINE, SÅ UNNGÅ Å PLASSERE PRODUKTET I ET ROM DER LUFTFUKTIGHETEN SVINGER, OG BESKYTT ALLTID PRODUKTET MOT STERKE VARMEKILDER, SOM RADATORER, PEISER OSV., DA DETTE VIL KUNNE PÅVIRKE ELLER I VERSTE FALL TØRKE UT TREET. DRAMATISKE TEMPERATURVARIASJONER ELLER STOR FUKTPÅVIRKNING KAN OGSÅ ØDELEGGJE PRODUKTET, OG DET BØR DERFOR BRUKES OG LAGRES PÅ EN MÅTE SOM TAR HENSYN TIL DETTE.

PRODUKTET RENGJØRES MED EN KLUT MED VARMT SÅPEVANN. BRUK ALLTID EN MYK KLUT FOR Å UNNGÅ RIPER, OG TØRK ALLTID ETTER MED EN HARDT OPPVRIDD KLUT. BRUK ALDRI SKUREMIDLER, ALKOHOLBASERTE MIDLER, BLEKEMIDLER ELLER SKARPE GJENSTANDER I FORBINDELSE MED RENGJØRINGEN.

SV

TACK FÖR ATT DU VALDE ATT KÖPA DENNA SEBRA-PRODUKT.

LÅT LEKSAGEN GÅ I ARV NÅR DITT BARN VÄXER FRÅN DEN.

MIA DELA
GRUNDARE AV SEBRA

PRODUKTSÄKERHET

VARNING. INTE LÄMPLIG FÖR BARN UNDER 36 MÅNADER. SMÅ DELAR. KVÄVNINGSRISK. SKA ANVÄNDAS UNDER TILLSYN AV VUXEN.

INSTRUKTION

DENNA PRODUKT INNEHÅLLER SMÅDELAR SOM SKA FÖRVARAS OÅTKOMLIGA FÖR BARN I ÅLDERN 0-2 ÅR.

JUNIOR-HYVELBÄNKEN ÄR EN LEKSAG AVSEDD FÖR INOMHUSBRUK. HYVELBÄNKEN KAN ANVÄNDAS FRÅN 3 ÅR OCH UPP TILL CIRKA 7 ÅR. KONTROLLERA ALLTID ATT HYVELBÄNKEN ÄR JUSTERAD EFTER BARNETS LÄNGD. BARNET FÅR DÅ EN BÄTTRE ARBETSSTÄLLNING.

LÄR BARNET OM KORREKT OCH SÄKER ANVÄNDNING, SÅ ATT BARNET FÖRSTÅR ATT DET T.E.X. KAN KLÄMMA SINA FINGRAR I SKRUVSTÅDET. LÄR OCKSÅ BARNET ATT INTE ALLA MATERIAL ELLER PRODUKTER ÄR LÄMPLIGA ATT SKRUVAS FAST I ETT SKRUVSTÅD.

FÖR DITT BARN SÄKERHET REKOMMENDERAR VI ATT DU REGELBUNDET KONTROLLERAR ATT ALLA SKRUVAR ÄR ÅTDRAGNA.

DET KOMMER EFTER HAND ATT UPPSTÅ MÄRKEN/REPOR I HYVELBÄNKEN NÄR BARNET UTMANAR SIG I LEKEN OCH SKRUVAR, HAMRAR OCH SÄGAR. SE DETTA SOM EN NATURLIG DEL OCH KONSEKVENNS AV LEKEN.

PRODUKTDELAR OCH MONTERING

FÖLJ MONTERINGSANVISNINGARNA OCH SE TILL ATT DU SJÄLV ÄR INSATT I DE OLIKA INSTÄLLNINGALTERNATIVEN INNAN DU PÅBÖRJAR MONTERINGEN. KONTROLLERA INNEHÅLLET I FÖRPACKNINGEN INNAN DU MONTERAR PRODUKTEN. EN KOMPLETT LISTA ÖVER PRODUKTDELAR FINNS PÅ SIDAN 9. OM DU MOT FÖRMODAN SKULLE SAKNA NÅGOT SKA DU KONTAKTA DEN ÅTERFÖRSÄLJARE SOM SÅLDE PRODUKTEN TILL DIG.

DENNA PRODUKT TAR CIRKA 15 MINUTER ATT MONTERA. DET KRÄVS EN PERSON FÖR ATT MONTERA PRODUKTEN. PRODUKTEN MÅSTE MONTERAS AV EN VUXEN. ANVÄND DEN MEDFÖLJANDE INSEXNYCKELN FÖR ATT MONTERA PRODUKTEN. DET BEHÖVS DESSUTOM EN STJÄRNSKRUVMEJSEL FÖR ATT MONTERA PRODUKTEN (INGÅR EJ). ANVÄND INTE EN BORRMASKIN/SKRUVDRAGARE EFTERSOM ETT SÅDANT VERKTYG KAN ORSAKA SKADOR/REPOR PÅ PRODUKTEN.

UNDERHÅLLSGUIDE – RENGÖRING OCH SKÖTSEL

ALLA PRODUKTER PÅVERKAS AV SOLLJUS – ÄVEN DE MEST FÄRGSTARKA OCH FÄRGÅKTA PRODUKTER KAN BLEKNA. SKYDDA DÄRFÖR PRODUKTEN MOT DIREKT SOLLJUS.

TRÄ ÄR ETT GEDIGET OCH LEVENDE NATURMATERIAL. STRUKTUREN OCH FÄRGERNA FÖRÄNDRAS UNDER PRODUKTENS LIVSLÄNGD SOM ETT RESULTAT AV DEN KONTINUERLIGA FÖRÄNDRINGSPROCESS SOM TRÄET GENOMGÅR. TRÄET ANPASSAR SIG TILL SIN OMGIVNING, SÅ UNDVIK ATT PLACERA PRODUKTEN I ETT RUM MED VARIERANDE LUFTFUKTIGHET OCH SKYDDA ALLTID PRODUKTEN MOT STARKA VÄRMEKÄLLOR SOM EXEMPELVIS ELEMENT OCH ELDSTÄDER. DETTA KAN PÅVERKA ELLER I VÄRSTA FALL TORKA UT TRÄET. DRAMATISKA TEMPERATURVÄXLINGAR ELLER HÖG EXPONERING FÖR FUKT KAN OCKSÅ SKADA PRODUKTEN, OCH DÄRFÖR BÖR PRODUKTEN ANVÄNDAS OCH FÖRVARAS DÄREFTER.

PRODUKTEN RENGÖRS MED EN TRASA UPPVRIDEN I VARMT SÅPVATTEN. ANVÄND ALLTID EN MJUK TRASA FÖR ATT UNDVIKA REPOR OCH TORKA ALLTID TORRT MED EN ORDENTLIGT URVRIDEN TRASA. ANVÄND ALDRIG RENGÖRINGSPRODUKTER SOM INNEHÅLLER SLIPMEDEL OCH INTE HELLER ALKOHOLBASERADE MEDEL, BLEKMEDEL ELLER VASSA FÖREMÅL VID RENGÖRINGEN.

DE

WIR DANKEN IHNEN FÜR DEN KAUF DIESES PRODUKTS VON SEBRA.

GEBEN SIE DAS SPIELZEUG EINFACH WEITER, WENN IHR KIND ZU ALT DAFÜR GEWORDEN IST.

MIA DELA
GRÜNDERIN VON SEBRA

PRODUKTSICHERHEIT

ACHTUNG. NICHT FÜR KINDER UNTER 36 MONATEN GEEIGNET. KLEINE TEILE. ERSTICKUNGSGEFAHR. BENUTZUNG UNTER UNMITTELBARER AUFSICHT VON ERWACHSENEN.

ANLEITUNG

DIESES PRODUKT ENTHÄLT KLEINTEILE, DIE VON KLEINEN KINDERN FERNGEHALTEN WERDEN MÜSSEN, 0-2 JAHRE.

BEI DER JUNIOR-WERKBANK HANDELT ES SICH UM EIN SPIELZEUG, DAS FÜR DEN GEBRAUCH IN INNENRÄUMEN GEEIGNET IST. DIE WERKBANK IST FÜR KINDER IM ALTER AB 3 JAHREN BIS ETWA 7 JAHRE GEEIGNET. ACHTEN SIE STETS DARAUF, DASS DIE WERKBANK AN DIE KÖRPERGRÖSSE DES KINDES ANGEPASST IST. AUF DIESE WEISE ERHÄLT DAS KIND EINE BESSERE KÖRPERHALTUNG.

BRINGEN SIE DEM KIND DEN KORREKTEN UND SICHEREN GEBRAUCH BEI. DAS KIND SOLLTE Z. B. VERSTEHEN, DASS MAN SICH DIE FINGER IM SCHRAUBSTOCK EINKLEMMEN KANN. BRINGEN SIE IHREM KIND ZUDEM BEI, DASS SICH NICHT ALLE MATERIALIEN ODER PRODUKTE DAFÜR EIGNEN, IN EINEN SCHRAUBSTOCK EINGESPANNT ZU WERDEN.

ZUR SICHERHEIT IHRES KINDES WIRD EMPFOHLEN, DASS SIE REGELMÄSSIG ÜBERPRÜFEN, OB ALLE SCHRAUBEN UND BOLZEN FEST ANGEZOGEN SIND.

IM LAUFE DER ZEIT WERDEN IN DER OBERFLÄCHE DER WERKBANK SPUREN/KRATZER ZU SEHEN SEIN, WENN DAS KIND SICH KREATIV ENTFALDET UND SCHRAUBT, HÄMMERT UND SÄGT. BETRACHTEN SIE DIES ALS NATÜRLICHEN TEIL UND FOLGE DER SPIELERISCHEN NUTZUNG.

PRODUKTTEILE UND MONTAGE

BEACHTEN SIE DIE MONTAGEANLEITUNG UND MACHEN SIE SICH MIT DEN VERSCHIEDENEN EINSTELLUNGSMÖGLICHKEITEN VERTRAUT, BEVOR SIE MIT DER MONTAGE BEGINNEN. ÜBERPRÜFEN SIE DEN INHALT DER VERPACKUNG, BEVOR SIE DAS PRODUKT ZUSAMMENBAUEN. EINE VOLLSTÄNDIGE ÜBERSICHT DER PRODUKTTEILE FINDEN SIE AUF SEITE 9. SOLLTE WIDER ERWARTEN ETWAS FEHLEN, DANN WENDEN SIE SICH BITTE AN DEN HÄNDLER, DER IHNEN DAS PRODUKT VERKAUFT HAT.

DIE MONTAGE DIESES PRODUKTS BENÖTIGT ETWA 15 MINUTEN. FÜR DIE MONTAGE DES PRODUKTS SIND 1 PERSON ERFORDERLICH. DAS PRODUKT MUSS VON EINER ERWACHSENEN PERSON MONTIERT WERDEN. VERWENDEN SIE FÜR DIE MONTAGE DES PRODUKTS DEN MITGELIEFERTEN INNENSECHSKANTSCHLÜSSEL. DARÜBER HINAUS MUSS EIN KREUZSCHLITZSCHRAUBENZIEHER FÜR DIE MONTAGE DES PRODUKTS VERWENDET WERDEN – DIESER IST NICHT IM LIEFERUMFANG ENTHALTEN. ES DARF KEINE BOHR-/SCHRAUBENMASCHINE FÜR DIE MONTAGE VERWENDET WERDEN, DA DIESE ZU BESCHÄDIGUNGEN/KRATZERN AM PRODUKT FÜHREN KANN.

PFLEGEHINWEISE – REINIGUNG UND PFLEGE

SONNENLICHT BEEINTRÄCHTIGT JEDES PRODUKT – SELBST DIE BUNTESTEN UND FARBENFROHSTEN PRODUKTE KÖNNEN VERBLASSEN. SCHÜTZEN SIE DAS PRODUKT DESHALB VOR DIREKTER SONNENEINSTRALUNG.

BEI HOLZ HANDELT ES SICH UM EIN ROBUSTES UND LEBENDIGES NATURMATERIAL. DIE STRUKTUR UND DIE FARBEN VERÄNDERN SICH WÄHREND DER GESAMTEN LEBENSDAUER DES PRODUKTS ENTSPRECHEND DEM KONTINUIERLICHEN WANDLUNGSPROZESS DES HOLZES. HOLZ PASST SICH SEINER UMGEBUNG AN. VERMEIDEN SIE ES DAHER, DAS PRODUKT IN EINEM RAUM ZU PLATZIEREN, IN DEM DIE LUFTFEUCHTIGKEIT SCHWANKT, UND SCHÜTZEN SIE DAS PRODUKT STETS VOR STARKEN WÄRMEQUELLEN WIE HEIZKÖRPERN, KAMINEN USW., DA DIES DAS HOLZ STRAPAZIEREN ODER SCHLIMMSTENFALLS AUSTROCKNEN KANN. STARKE TEMPERATURSCHWANKUNGEN ODER GROSSE FEUCHTIGKEITSEINWIRKUNGEN KÖNNEN DAS PRODUKT EBENFALLS ÜBERSTRAPAZIEREN, WESHALB DIES BEI DER VERWENDUNG UND DER AUFBEWAHRUNG DES PRODUKTES BEDACHT WERDEN MUSS.

DAS PRODUKT WIRD MIT EINEM IN WARMER SEIFENLAUGE GETRÄNKTEN TUCH GEREINIGT. VERWENDEN SIE IMMER EIN WEICHES TUCH, UM KRATZER ZU VERMEIDEN, UND TROCKNEN SIE DAS PRODUKT IMMER MIT EINEM SEHR GUT AUSGEWRUNGENEN TUCH NACH. VERWENDEN SIE IN VERBINDUNG MIT DER REINIGUNG NIEMALS SCHEUERMITTEL, ALKOHOLHALTIGE REINIGER, BLEICHMITTEL ODER SCHARFE GEGENSTÄNDE.

NL

BEDANKT VOOR DE AANKOOP VAN DIT PRODUCT BIJ SEBRA

GEEF HET SPEELGOED DOOR ALS JE KIND HET ONTGROEID IS.

MIA DELA
OPRICHTER VAN SEBRA

PRODUCTVEILIGHEID

WAARSCHUWING. NIET GESCHIKT VOOR KINDEREN JONGER DAN 36 MAANDEN. KLEINE ONDERDELEN. VERSTIKKINGSGEVAAR. GEBRUIKEN ONDER DIRECT TOEZICHT VAN EEN VOLWASSENE.

INSTRUCTIE

DIT PRODUCT BEVAT KLEINE ONDERDELEN DIE UIT DE BUURT VAN KINDEREN VAN 0-2 JAAR GEHOUDEN MOETEN WORDEN.

DE JUNIOR WERKBANK IS SPEELGOED DAT GESCHIKT IS VOOR GEBRUIK BINNENSHUIS. DE WERKBANK IS TE GEBRUIKEN VAN 3 JAAR TOT CA. 7 JAAR. ZORG ER ALTIJD VOOR DAT DE WERKBANK IS INGESTELD, ZODAT HIJ PAST BIJ DE LENGTE VAN HET KIND. HET KIND KRIJGT HIERDOOR EEN BETERE WERKHOUDING.

DIESES PRODUKT ENTHÄLT KLEINTEILE, DIE VON KLEINEN KINDERN FERNGEHALTEN WERDEN MÜSSEN, 0-2 JAHRE.

INSTRUEER JE KIND OVER GOED EN VEILIG GEBRUIK, ZODAT HET BEGRIJPT DAT ZIJN/HAAR VINGERS IN DE BANKSCHROEVEN BEKLEMD KUNNEN RAKEN. LEER HET KIND OOK DAT NIET ALLE MATERIALEN OF PRODUCTEN GESCHIKT ZIJN OM IN EEN BANKSCHROEF TE KLEMMEN.

OMWILLE VAN DE VEILIGHEID VAN JE KIND, IS HET RAADZAAM DAT JE REGELMATIG CONTROLEERT OF ALLE SCHROEVEN EN BOUTEN NOG AANGEDRAAID ZIJN.

NA VERLOOP VAN TIJD VERSCHIJNEN ER PLEKKEN/KRASSEN OP DE WERKBANK, TERWIJL HET KIND ZICH ONTWIKKELT EN SCHROEFT, HAMERT EN ZAAGT. BESCHOUW DIT ALS EEN NATUURLIJK GEVOLG VAN HET SPEL.

PRODUCTONDERDELEN EN ASSEMBLAGE

VOLG DE MONTAGE-INSTRUCTIES EN BEKIJK EERST DE VERSCHILLENDE OPTIES VOORDAT U MET DE MONTAGE BEGINT.

CONTROLEER DE INHOUD VAN HET PAKKET VOORDAT HET PRODUCT WORDT GEASSEMBLEERD. EEN VOLLEDIGE LIJST VAN PRODUCTONDERDELEN IS TE VINDEN OP PAGINA 9. ALS JE ONVERHOOPT IETS MIST, MOET JE CONTACT OPNEMEN MET DE DEALER WAAR JE HET PRODUCT GEKOCHT HEBT.

HET DUURT ONGEVEER 15 MINUTEN OM HET PRODUCT IN ELKAAR TE ZETTEN. ER IS 1 PERSOON NODIG OM HET PRODUCT IN ELKAAR TE ZETTEN EN TE MONTEREN. HET PRODUCT MOET DOOR EEN VOLWASSENE WORDEN GEMONTEERD.

GEBRUIK DE MEEGELEVERDE INBUSSLEUTEL OM HET PRODUCT TE MONTEREN. BOVENDIEN IS EEN STERSCHROEVENDRAAIER NODIG OM HET PRODUCT TE MONTEREN – DEZE WORDT NIET MEEGELEVERD. GEBRUIK GEEN BOOR/SCHROEVENDRAAIER, OM DAT HET GEBRUIK DAARVAN KAN LEIDEN TOT SCHADE/KRASSEN OP HET PRODUCT.

ONDERHOUDSGIDS - REINIGING EN VERZORGING

ALLE PRODUCTEN WORDEN BEÏNVLOED DOOR ZONLICHT – ZELFS DE MEEST KLEURRIJKE EN KLEUR-ECHE PRODUCTEN KUNNEN BLEKER WORDEN. BESCHERM HET PRODUCT DAAROM TEGEN DIRECT ZONLICHT.

HOUT IS EEN STERK EN LEVEND NATUURLIJK MATERIAAL. DE STRUCTUUR EN KLEUREN VERANDEREN TIJDENS DE LEVENSDUUR VAN HET PRODUCT, ALS GEVOLG VAN HET CONTINUE VERANDERINGSproces DAT HET HOUT DOORLOOPT. HOUT PAST ZICH AAN DE OMGEVING AAN. ZET HET PRODUCT DAAROM NIET IN EEN RUIMTE WAAR DE LUCHTVOCHTIGHEID FLUCTUEERT EN BESCHERM HET PRODUCT ALTIJD TEGEN STERKE WARMTEBRONNEN, ZOALS RADIATOREN, OPEN HAARDEN ENZ. DIT KAN HET HOUT BEÏNVLOEDEN OF IN HET ERGSTE GEVAL UITDROGEN. STERKE TEMPERATUUR-SCHOMMELINGEN OF BLOOTSTELLING AAN EEN HOGE LUCHTVOCHTIGHEID KUNNEN HET PRODUCT OOK BESCHADIGEN; DAAR MOET REKENING MEE WORDEN GEHOUDEN BIJ GEBRUIK EN OPSLAG VAN HET BED.

HET PRODUCT WORDT SCHOONGEMAAKT MET EEN DOEK DIE IN WARM SOPJE IS UITGEWRONGEN. GEBRUIK ALTIJD EEN ZACHTE DOEK OM KRASSEN TE VOORKOMEN EN NEM ALTIJD AF MET EEN GOED UITGEWRONGEN DOEK. GEBRUIK NOOIT SCHURENDE REINIGINGSMIDDELEN, OP ALCOHOL GEBASEERDE MIDDELEN, BLEEKMIDDELEN OF SCHERPE OORWERPEN BIJ HET SCHOONMAKEN.

FR

MERCI D'AVOIR ACHETÉ CE PRODUIT DE CHEZ SEBRA.

LÉGUEZ VOS JOUETS LORSQUE VOTRE ENFANT N'A PLUS L'ÂGE D'Y JOUER.

MIA DELA
FONDATRICE DE SEBRA

SÉCURITÉ DU PRODUIT

ATTENTION. NE CONVIENT PAS AUX ENFANTS DE MOINS DE 36 MOIS. PETITS ÉLÉMENTS. DANGER D'ÉTOUFFEMENT. À UTILISER SOUS LA SURVEILLANCE RAPPROCHÉE D'UN ADULTE.

MODE D'EMPLOI

CE PRODUIT CONTIENT DE PETITS ÉLÉMENTS QUI DOIVENT ÊTRE TENUS HORS DE PORTÉE DES JEUNES ENFANTS, 0 À 2 ANS.

L'ÉTABLI JUNIOR EST UN JOUET CONÇU POUR UN USAGE INTÉRIEUR. IL PEUT ÊTRE UTILISÉ À PARTIR DE 3 ANS JUSQU'À ENVIRON. 7 ANS. VEILLEZ TOUJOURS À CE QU'IL SOIT ADAPTÉ À LA TAILLE DE L'ENFANT, CE QUI LUI PERMETTRA D'AVOIR UNE MEILLEURE POSTURE DE TRAVAIL.

APPRENEZ À L'ENFANT À UTILISER CORRECTEMENT L'ÉTABLI DE FAÇON À CE QU'IL COMPRENNE QU'IL PEUT, PAR EXEMPLE, SE COINCER LES DOIGTS DANS L'ÉTAU. APPRENEZ-LUI ÉGALEMENT QUE TOUS LES MATÉRIAUX OU PRODUITS NE CONVIENNENT PAS POUR ÊTRE SERRÉS DANS UN ÉTAU.

POUR DES RAISONS DE SÉCURITÉ À L'ÉGARD DE VOTRE ENFANT, IL EST RECOMMANDÉ DE VÉRIFIER RÉGULIÈREMENT QUE TOUTES LES VIS ET TOUTES LES BOULONS SONT BIEN SERRÉS.

AVEC LE TEMPS, DES MARQUES/RAYURES APPARAÎTRONT SUR L'ÉTABLI AU FUR ET À MESURE QUE L'ENFANT BRICOLE, VISSÉ, MARTÈLE ET SCIE. CONSIDÉREZ CELA COMME UNE PARTIE ET UNE CONSÉQUENCE NATURELLE DU JEU.

ÉLÉMENTS DU PRODUIT ET ASSEMBLAGE

SUIVEZ LES INSTRUCTIONS DE MONTAGE ET FAMILIARISEZ-VOUS AVEC LES DIFFÉRENTS RÉGLAGES AVANT DE COMMENCER LE MONTAGE. VÉRIFIEZ LE CONTENU DE L'EMBALLAGE AVANT D'ASSEMBLER LE PRODUIT. VOUS TROUVEREZ UN APERÇU COMPLET DES ÉLÉMENTS DU PRODUIT À LA PAGE 9. SI, CONTRE TOUTE ATTENTE, DES ÉLÉMENTS MANQUAIENT, VEUILLEZ CONTACTER LE REVENDEUR QUI VOUS A VENDU LE PRODUIT.

COMPTEZ ENVIRO 15 MINUTES POUR ASSEMBLER CE PRODUIT. 1 PERSONNE SUFFIT POUR L'ASSEMBLAGE ET LE MONTAGE DU PRODUIT. LE PRODUIT DOIT ÊTRE ASSEMBLÉ PAR UN ADULTE. POUR ASSEMBLER LE PRODUIT, UTILISER LA CLÉ À SIX PANS FOURNIE. VOUS DEVREZ ÉGALEMENT UTILISER UN TOURNEVIS CRUCIFORME POUR ASSEMBLER LE PRODUIT. CELUI-CI N'EST PAS INCLUS. VOUS NE DEVEZ PAS UTILISER DE PERCEUSE/VISSEUSE, CELA RISQUERAIT D'ENDOMMAGER/RAYER LE PRODUIT

GUIDE D'ENTRETIEN – NETTOYAGE ET SERVICE

LA LUMIÈRE DU SOLEIL A UN EFFET SUR TOUS LES PRODUITS, ET MÊME LES PRODUITS RECOUVERTS D'UNE COULEUR RÉSISTANTE PEUVENT SE DÉCOLORER. PAR CONSÉQUENT, PROTÉGEZ LE PRODUIT DE LA LUMIÈRE DIRECTE DU SOLEIL.

LE BOIS EST UN MATÉRIAU NATUREL SOLIDE ET VIVANT. LA STRUCTURE ET LES COULEURS CHANGENT TOUT AU LONG DE LA DURÉE DE VIE DU PRODUIT EN RAISON DU PROCESSUS DE TRANSFORMATION CONTINU QUE SUBIT LE BOIS. LE BOIS S'ADAPTE À SON ENVIRONNEMENT. PAR CONSÉQUENT, ÉVITEZ DE PLACER LE PRODUIT DANS UNE PIÈCE OÙ L'HUMIDITÉ FLUCTUE ET À PROXIMITÉ DE FORTES SOURCES DE CHALEUR, TELLES QUE LES RADIATEURS, LES CHEMINÉES, ETC., ÉTANT DONNÉ QUE CELA POURRAIT ALTÉRER LE BOIS OU, DANS LE PIRE DES CAS, LE DESSÉCHER. LES FORTES VARIATIONS DE TEMPÉRATURE OU L'EXPOSITION À UNE FORTE HUMIDITÉ PEUVENT ÉGALEMENT ABÎMER LE PRODUIT. IL EST DONC CONSEILLÉ DE L'UTILISER ET DE LE STOCKER EN TENANT COMPTE DE CES PARAMÈTRES.

NETTOYEZ LE PRODUIT AVEC UN CHIFFON TREMPÉ DANS DE L'EAU CHAUDE SAVONNEUSE ET BIEN ESSORÉ. UTILISEZ TOUJOURS UN CHIFFON DOUX POUR ÉVITER LES RAYURES, ET ESSUYEZ TOUJOURS AVEC UN CHIFFON BIEN ESSORÉ. N'UTILISEZ JAMAIS DE NETTOYANTS ABRASIFS, DE PRODUITS À BASE D'ALCOOL, D'AGENTS DE BLANCHIMENT OU D'OBJETS POINTUS POUR NETTOYER LE LIT.

ES

GRACIAS POR COMPRAR ESTE PRODUCTO DE SEBRA.

CUANDO SU NIÑO YA NO JUEGUE, PASE ESTE JUGUETE A OTRO.

MIA DELA
FUNDADORA DE SEBRA

SEGURIDAD DEL PRODUCTO

ADVERTENCIA. NO CONVIENE PARA NIÑOS MENORES DE 36 MESES. PARTES PEQUEÑAS. PELIGRO DE ATRAGANTAMIENTO. UTILÍCESE BAJO LA VIGILANCIA DIRECTA DE UN ADULTO.

INSTRUCCIONES

ESTE PRODUCTO CONTIENE PIEZAS PEQUEÑAS QUE DEBEN MANTENERSE FUERA DEL ALCANCE DE LOS NIÑOS PEQUEÑOS DE 0 A 2 AÑOS.

EL BANCO DE TRABAJO PARA NIÑOS ES UN JUGUETE, APTO PARA SU USO EN INTERIORES. EL BANCO DE TRABAJO SE PUEDE UTILIZAR DESDE LOS 3 AÑOS HASTA APROX. LOS 7 AÑOS. ASEGÚRESE SIEMPRE DE QUE EL BANCO DE TRABAJO SE AJUSTA A LA ALTURA DEL NIÑO. ASÍ, EL NIÑO ADQUIERE UNA MEJOR POSTURA.

ENSEÑE AL NIÑO A HACER UN USO CORRECTO Y SEGURO DEL PRODUCTO PARA QUE ENTIENDA QUE, POR EJEMPLO, PUEDE PILLARSE LOS DEDOS EN LOS TORNILLOS DE BANCO. TAMBIÉN ENSEÑE A SU HIJO QUE NO TODOS LOS MATERIALES O PRODUCTOS SON ADECUADOS PARA SER SUJETADOS EN UN TORNILLO DE BANCO. EN ARAS DE LA SEGURIDAD DE SU HIJO, SE RECOMIENDA QUE COMPRUEBE PERIÓDICAMENTE QUE TODOS LOS TORNILLOS Y TUERCAS ESTÉN APRETADOS.

CON EL PASO DEL TIEMPO Y A MEDIDA QUE EL NIÑO SE DESENVUELVA Y UTILICE LOS TORNILLOS, EL MARTILLO O LA SIERRA, APARECERÁN MARCAS Y RAYADURAS EN EL BANCO DE TRABAJO. VEA ESTO COMO UNA PARTE Y CONSECUENCIA NATURAL DE JUGAR.

PIEZAS DEL PRODUCTO Y MONTAJE

SIGA LAS INSTRUCCIONES DE MONTAJE Y FAMILIARÍCESE CON LOS DISTINTOS AJUSTES ANTES DE INICIAR EL MONTAJE.

COMPRUEBE EL CONTENIDO DEL PAQUETE ANTES DE MONTAR EL PRODUCTO. PUEDE ENCONTRAR UNA LISTA COMPLETA DE LAS PIEZAS DEL PRODUCTO EN LA PÁGINA 9. SI FALTA ALGO, PÓNGASE EN CONTACTO CON EL DISTRIBUIDOR QUE LE VENDIÓ EL PRODUCTO.

SE TARDA UNOS 15 MINUTOS EN MONTAR EL PRODUCTO. UNA ÚNICA PERSONA PUEDE ENSAMBLAR Y MONTAR EL PRODUCTO. EL PRODUCTO DEBE SER MONTADO POR UN ADULTO. UTILICE PARA MONTAR EL PRODUCTO, UTILICE LA LLAVE ALLEN SUMINISTRADA. ADEMÁS, SE REQUIERE UN DESTORNILLADOR DE ESTRELLA —NO INCLUIDO— PARA ENSAMBLAR EL PRODUCTO. NO UTILICE UN TALADRO O DESTORNILLADOR, YA QUE SU USO PUEDE PROVOCAR DAÑOS O ARAÑAZOS EN EL PRODUCTO.

GUÍA DE MANTENIMIENTO: LIMPIEZA Y CUIDADO

TODOS LOS PRODUCTOS SE VEN AFECTADOS POR LA LUZ SOLAR, INCLUSO LOS COLORES DE LOS PRODUCTOS MÁS COLORIDOS Y CON COLORES MÁS RADIANTES PUEDEN DESVANECERSE. POR LO TANTO, PROTEJA EL PRODUCTO DE LA LUZ SOLAR DIRECTA.

LA MADERA ES UN MATERIAL NATURAL SÓLIDO Y VIBRANTE. LA ESTRUCTURA Y LOS COLORES CAMBIAN A LO LARGO DE LA VIDA ÚTIL DEL PRODUCTO COMO RESULTADO DEL PROCESO DE CAMBIO CONTINUO POR EL QUE PASA LA MADERA. LA MADERA SE ADAPTA A SU ENTORNO, ASÍ QUE EVITE COLOCAR EL PRODUCTO EN UNA HABITACIÓN DONDE LA HUMEDAD FLUCTÚE Y PROTEJA SIEMPRE EL PRODUCTO DE FUENTES DE CALOR INTENSAS, COMO RADIADORES, CHIMENEAS, ETC., YA QUE ESTO PODRÍA AFECTAR O, EN EL PEOR DE LOS CASOS, SECAR LA MADERA. LAS VARIACIONES DE TEMPERATURA DRÁSTICAS O LA ALTA EXPOSICIÓN A LA HUMEDAD TAMBIÉN PUEDEN DAÑAR EL PRODUCTO, POR LO QUE EL PRODUCTO DEBE UTILIZARSE Y ALMACENARSE EN CONSECUENCIA.

EL PRODUCTO SE LIMPIA CON UN PAÑO ESCURRIDO EN AGUA TIBIA Y JABÓN. UTILICE SIEMPRE UN PAÑO SUAVE PARA EVITAR ARAÑAZOS Y LIMPIE SIEMPRE CON UN PAÑO BIEN ESCURRIDO. NUNCA UTILICE PRODUCTOS DE LIMPIEZA ABRASIVOS O PRODUCTOS CON BASE DE ALCOHOL O LEJÍA NI OBJETOS AFILADOS DURANTE LA LIMPIEZA.

GRAZIE PER AVER ACQUISTATO QUESTO PRODOTTO DA SEBRA.

PASSA AD ALTRI IL GIOCATTOLO QUANDO IL TUO BAMBINO DIVENTA TROPPO GRANDE.

MIA DELA
FONDATORE DI SEBRA

SICUREZZA DEL PRODOTTO

AVVERTENZA. NON ADATTO A BAMBINI DI ETÀ INFERIORE A 36 MESSI. PICCOLE PARTI. RISCHIO DI SOFFACAMENTO. AVVERTENZA. DA USARE SOTTO LA DIRETTA SORVEGLIANZA DI UN ADULTO.

ISTRUZIONI

QUESTO PRODOTTO CONTIENE PARTI DI PICCOLE DIMENSIONI CHE DEVONO ESSERE TENUTE LONTANO DALLA PORTATA DI BAMBINI PICCOLI, 0-2 ANNI.

IL BANCO DA LAVORO JUNIOR È UN GIOCATTOLO ADATTO PER USO IN INTERNI. IL BANCO DA LAVORO PUÒ ESSERE USATO DA 3 ANNI FINO A CIRCA 7 ANNI. ASSICURARSI SEMPRE CHE IL BANCO DI LAVORO SIA REGOLATO IN BASE ALL'ALTEZZA DEL BAMBINO. DANDO COSÌ AL BAMBINO UNA MIGLIORE POSTURA.

INSEGNARE AL BAMBINO L'USO CORRETTO E SICURO IN MODO CHE IL BAMBINO CAPISCA CHE, PER ESEMPIO, C'È IL PERICOLO DI INCASTRARE LE DITA NELLA MORSA. INSEGNARE ANCHE AL BAMBINO CHE NON TUTTI I MATERIALI O PRODOTTI SONO ADATTI AD ESSERE STRETTI IN UNA MORSA.

PER LA SICUREZZA DEL BAMBINO, CONSIGLIAMO DI CONTROLLARE REGOLARMENTE CHE TUTTE LE VITI E I BULLONI SIANO SERRATI IN MODO.

COL TEMPO, APPARIRANNO SEGNI/GRAFFI SUL TAVOLO, MAN MANO CHE IL BAMBINO LAVORA, AVVITA, MARTELLA E SEGA. QUESTO FA PARTE ED È UNA CONSEGUENZA NATURALE DEL GIOCO.

PARTI DEL PRODOTTO E MONTAGGIO

SEGUIRE LE ISTRUZIONI DI MONTAGGIO E FAMILIARIZZARE CON LE VARIE REGOLAZIONI PRIMA DI INIZIARE IL MONTAGGIO.

PRIMA DI ASSEMBLARE IL PRODOTTO, CONTROLLARE IL CONTENUTO DELLA CONFEZIONE. L'ELENCO COMPLETO DELLE PARTI DEL PRODOTTO È DISPONIBILE A PAGINA 9. SE MANCA QUALCOSA, CONTATTA IL RIVENDITORE PRESSO IL QUALE SI È ACQUISTATO IL PRODOTTO.

L'ASSEMBLAGGIO DI QUESTO PRODOTTO RICHIEDE CIRCA 15 MINUTI. PER ASSEMBLARE E MONTARE IL PRODOTTO SERVE 1 PERSONA. IL PRODOTTO DEVE ESSERE ASSEMBLATO DA UN ADULTO. PER ASSEMBLARE IL PRODOTTO, UTILIZZARE LE DUE CHIAVI A BRUGOLA IN DOTAZIONE. PER ASSEMBLARE IL PRODOTTO SERVE ANCHE UN CACCIAVITE A STELLA, NON INCLUSO. NON UTILIZZARE UN TRAPANO NÉ UN AVVITATORE ELETTRICO PER EVITARE DI DANNEGGIARE O GRAFFIARE IL PRODOTTO.

GUIDA ALLA MANUTENZIONE - PULIZIA E CURA

TUTTI I PRODOTTI RISENTONO DEGLI EFFETTI DELLA LUCE SOLARE: ANCHE I PRODOTTI PIÙ COLORATI E A TINTE SOLIDE POSSONO SBIADIRE. È NECESSARIO PERTANTO PROTEGGERE IL PRODOTTO DALL'ESPOSIZIONE DIRETTA ALLA LUCE SOLARE.

IL LEGNO È UN MATERIALE NATURALE VIVO E RESISTENTE. LA STRUTTURA E I COLORI CAMBIANO NEGLI ANNI, COME RISULTATO DEL PROCESSO DI CAMBIAMENTO CONTINUO A CUI È SOTTOPOSTO IL LEGNO. IL LEGNO SI ADATTA ALL'AMBIENTE CIRCOSTANTE: EVITARE DI POSIZIONARE IL PRODOTTO IN UNA STANZA IN CUI L'UMIDITÀ NON È COSTANTE E PROTEGGERE SEMPRE IL PRODOTTO DA FORTI FONTI DI CALORE, QUALI RADIATORI, CAMINETTI, ECC. IN CASO CONTRARIO IL LEGNO PUÒ DANNEGGIARSI E NEL PEGGIORE DEI CASI, SECCARSI. IL PRODOTTO PUÒ DANNEGGIARSI ANCHE PER BRUSCHE VARIAZIONI DI TEMPERATURA O PER UN'ELEVATA ESPOSIZIONE ALL'UMIDITÀ. PER UTILIZZARE E CONSERVARE IL PRODOTTO IN MODO ADEGUATO, È NECESSARIO TENER CONTO DI QUESTI FATTORI.

PULIRE IL PRODOTTO CON UN PANNO IMBEVUTO DI ACQUA CALDA E SAPONE. PER EVITARE DI GRAFFIARE IL PRODOTTO, UTILIZZARE UN PANNO MORBIDO E ASCIUGARE CON UN PANNO MOLTO STRIZZATO. PER LA PULIZIA, NON UTILIZZARE DETERGENTI ABRASIVI, SOSTANZE A BASE ALCOLICA, CANDEGGINA NÉ OGGETTI AFFILATI.

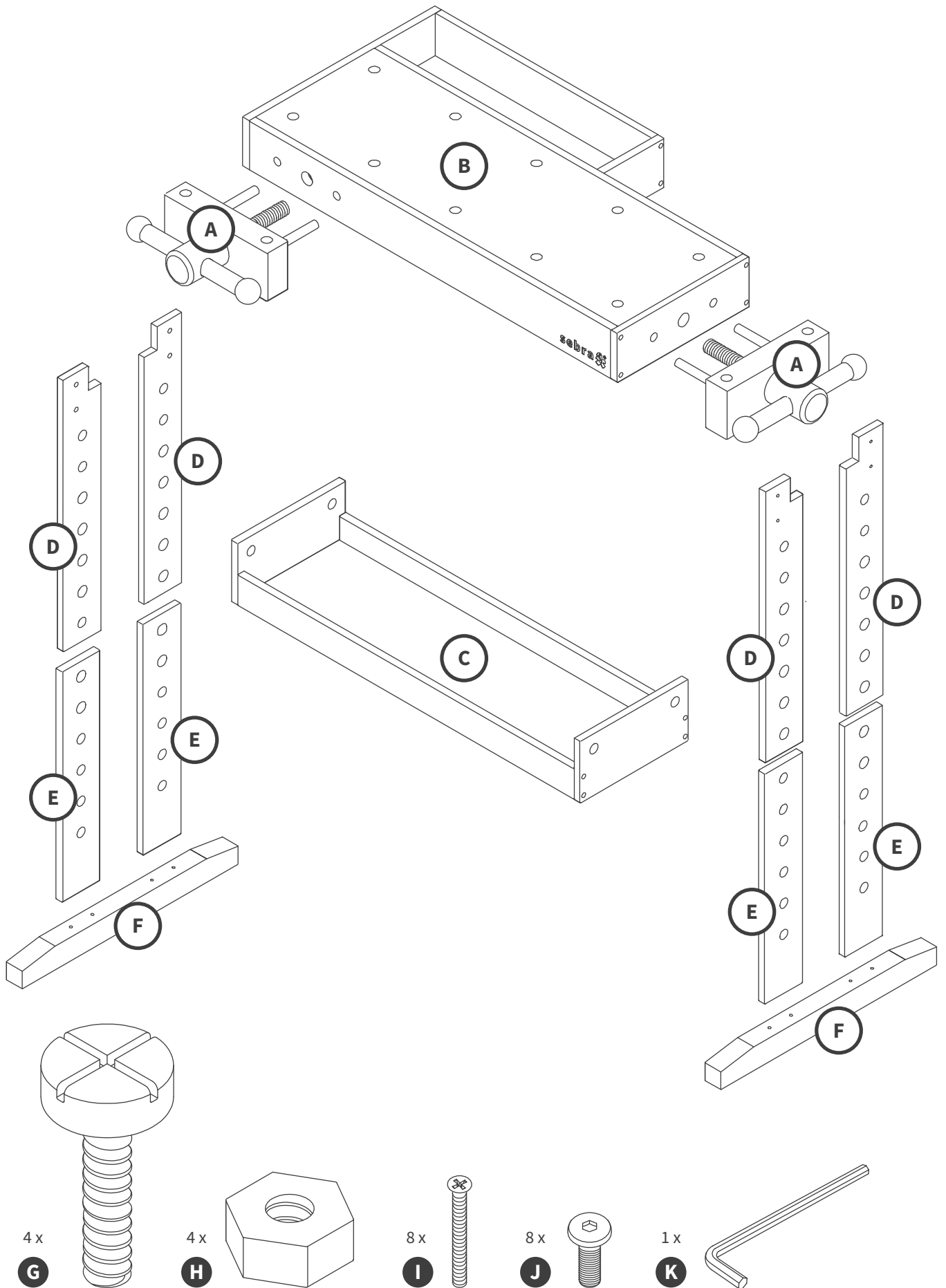

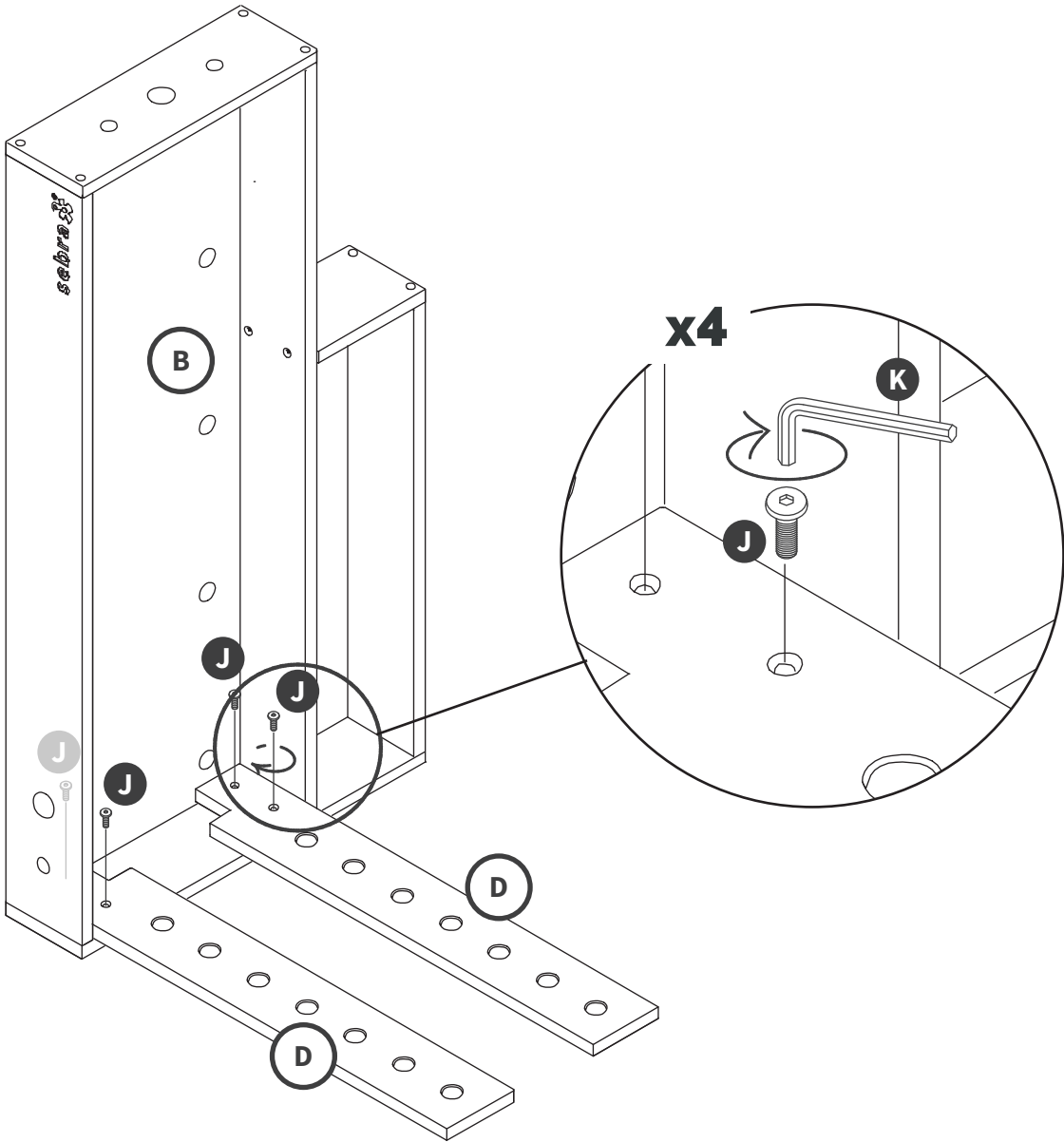
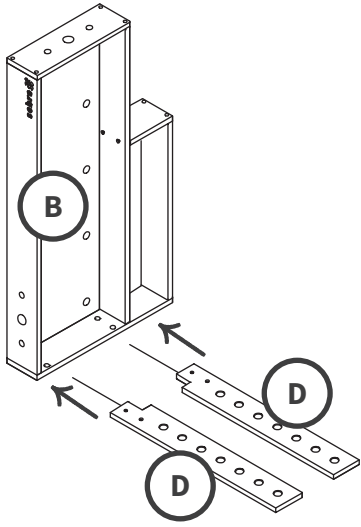

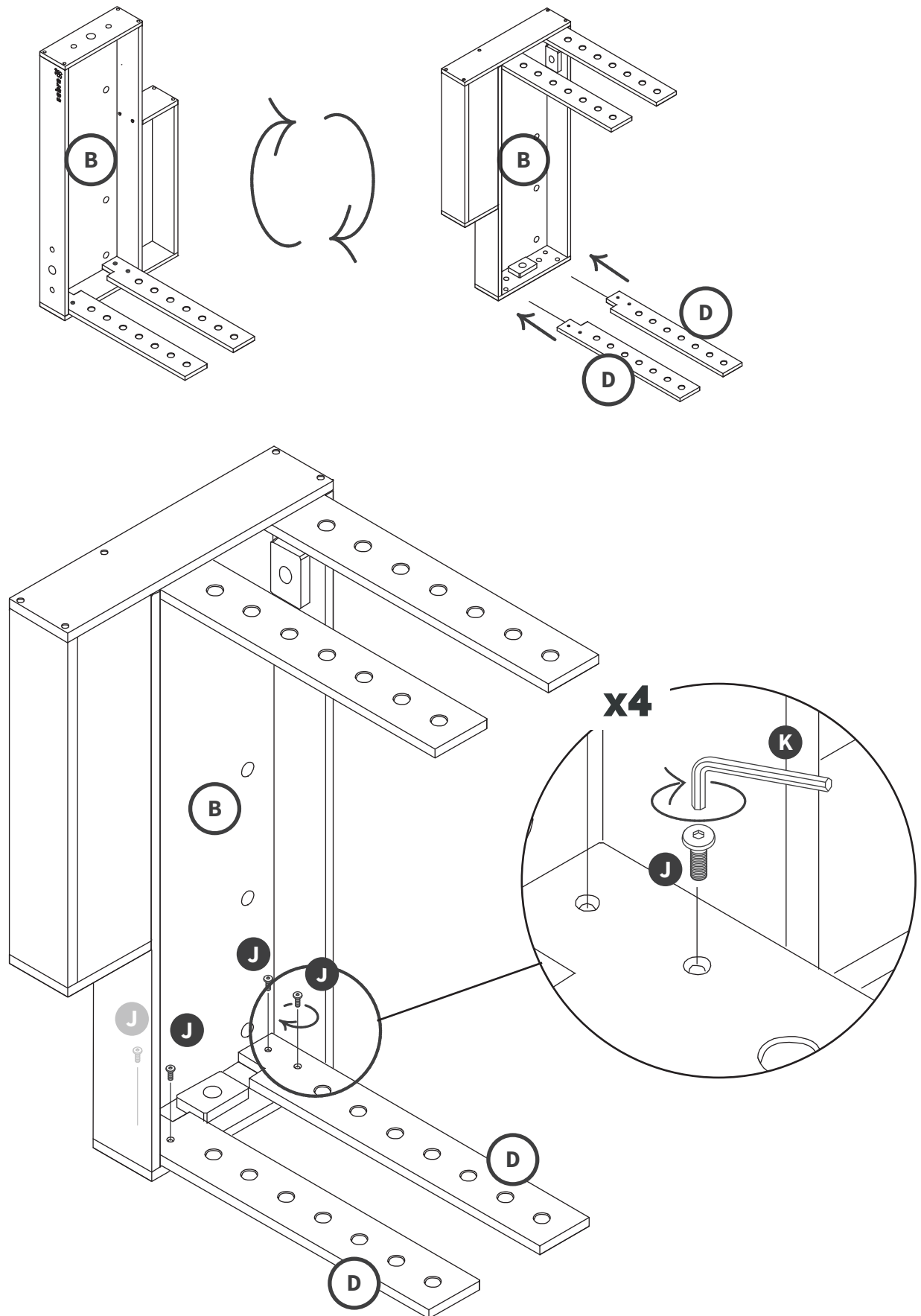

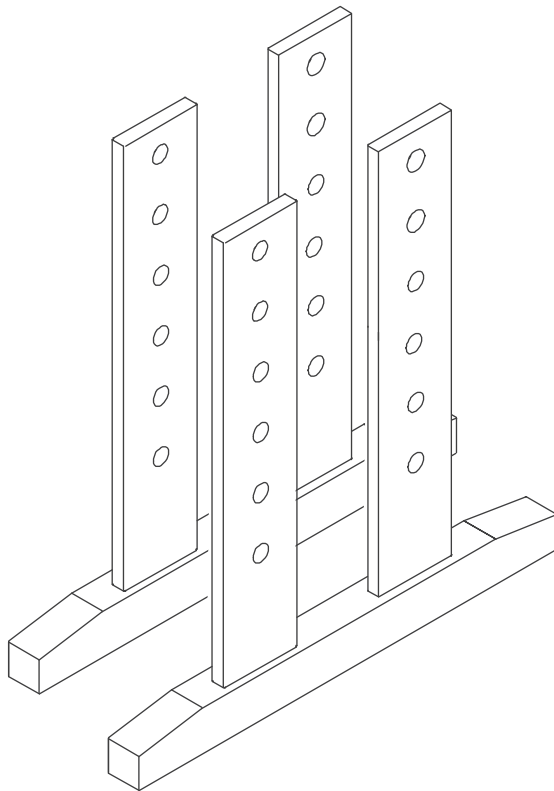
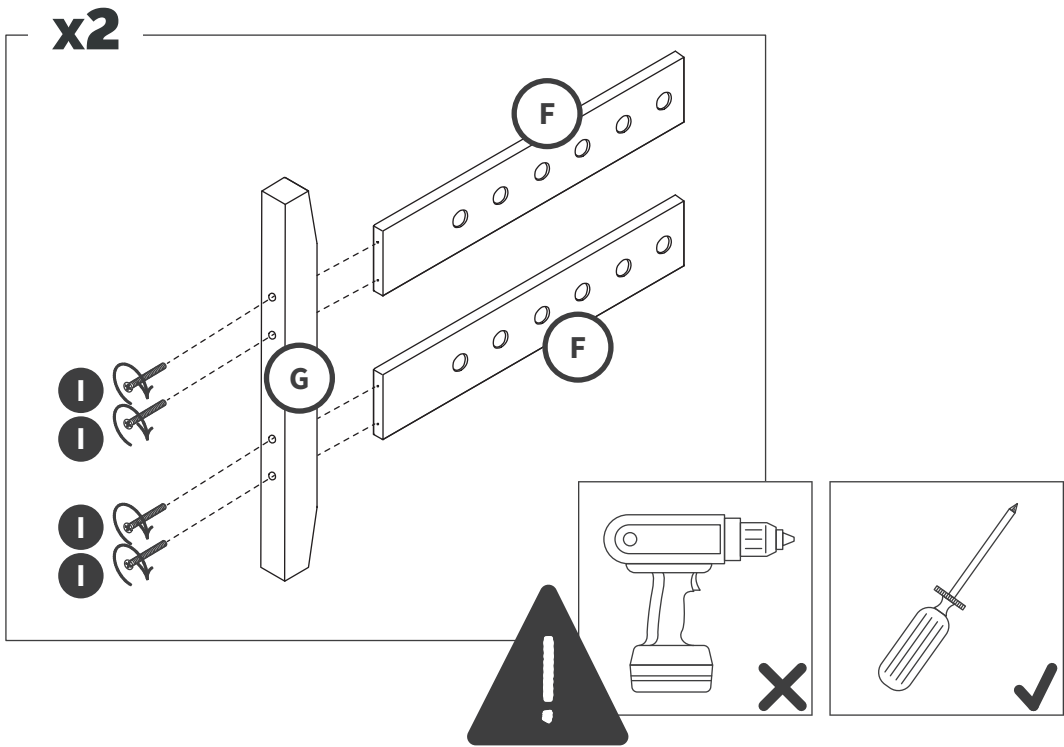

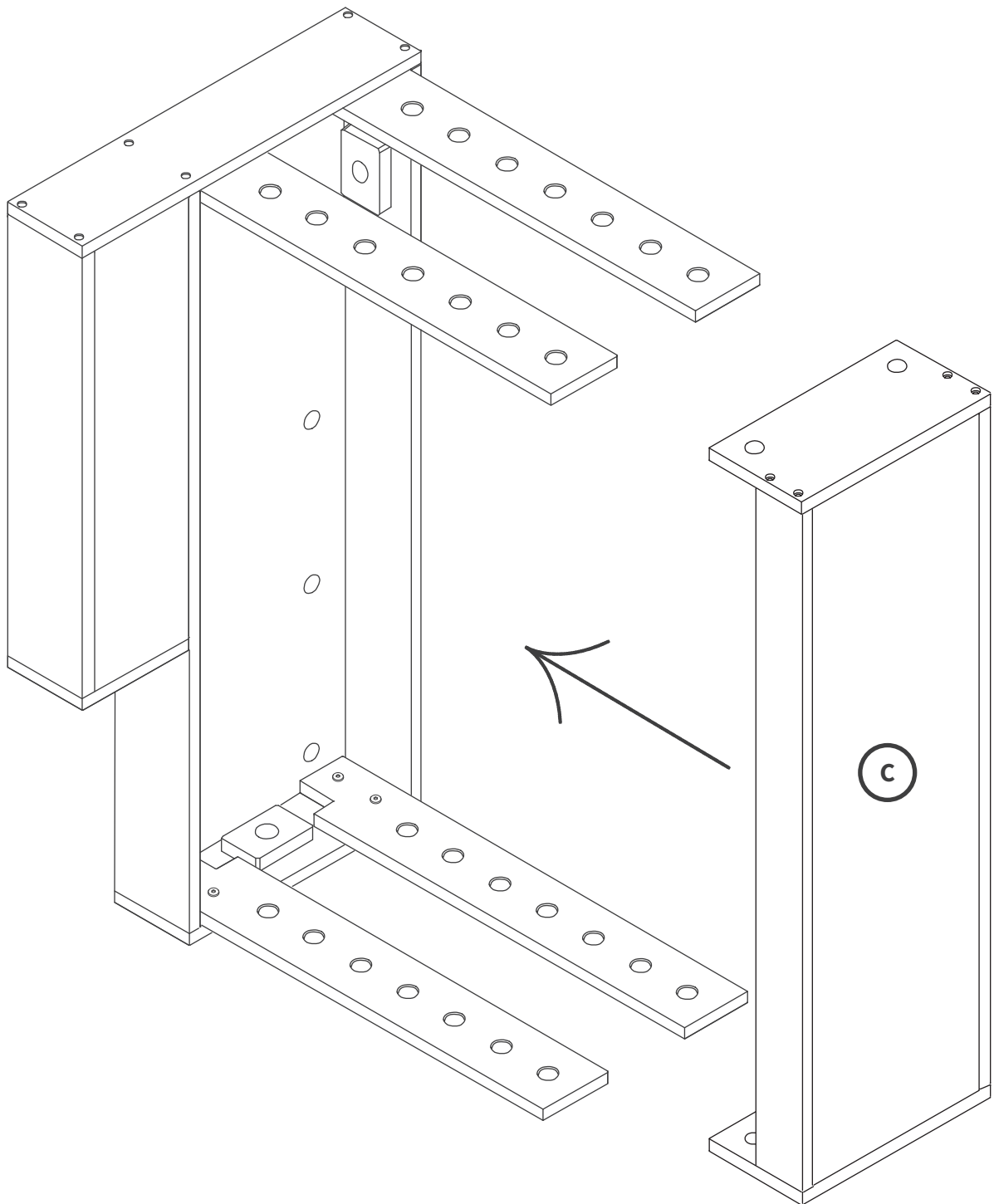

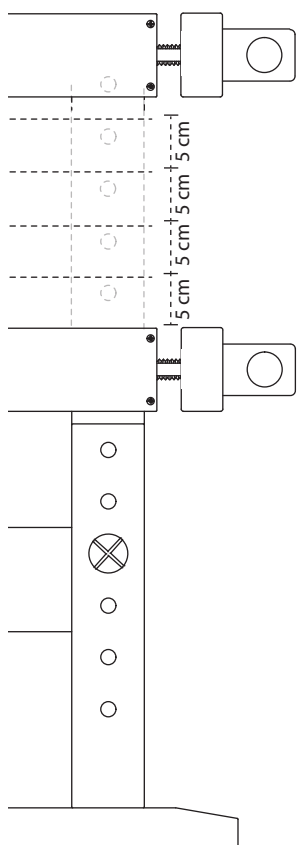
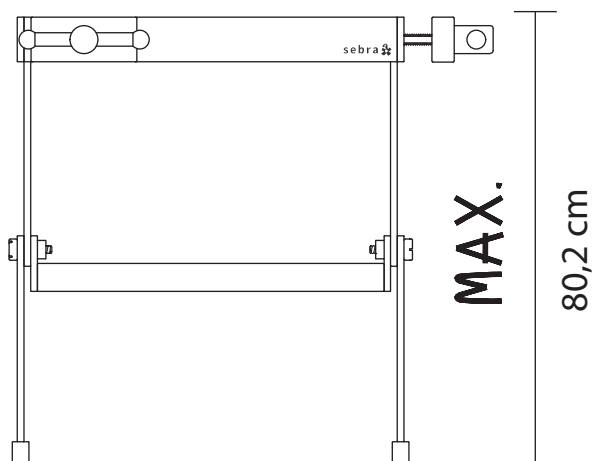

EN • THE TOP OF THE BENCH SHOULD BE APPROXIMATELY LEVEL WITH THE CHILD'S HIPS – ADJUST THE HEIGHT AS NECESSARY.

DA • DEN ØVERSTE DEL AF BORDET SKAL CIRKA VÆRE UD FOR BARNETS HOFTER – JUSTÉR EFTER BEHOV.

NO • DEN ØVRE DELEN AV BORDET BØR VÆRE OMTRENT SAMME HØYDE SOM BARNETS HOFTER – JUSTER EFTER BEHOV.

SV • DEN ÖVRE DELEN AV BORDET SKA VARA UNGEFÄR I NIVÅ MED BARNETS HÖFT – JUSTERA EFTER BEHOV.

DE • DIE TISCHOBERFLÄCHE SOLLTE SICH UNGEFÄHR AUF DER HÖHE DER HÜFTEN DES KINDES BEFINDEN – PASSEN SIE DIESE NACH BEDARF DEMENTSPRECHEND AN.

NL • HET BOVENSTE DEEL VAN DE TAFEL MOET ONGEVEER TER HOOGTE VAN DE HEUPEN VAN HET KIND LIGGEN – PAS DIT ZO NODIG AAN.

FR • LE PLATEAU DE L'ÉTABLI DOIT SE SITUER APPROXIMATIVEMENT AU NIVEAU DES HANCHES DE L'ENFANT – AJUSTEZ SI NÉCESSAIRE.

ES • LA PARTE SUPERIOR DE LA MESA DEBE ESTAR APROXIMADAMENTE A LA ALTURA DE LAS CADERAS DEL NIÑO. AJÚSTELA SEGÚN SEA NECESARIO.

IT • LA PARTE SUPERIORE DEL TAVOLO DOVREBBE ESSERE APPROSSIMATIVAMENTE IN LINEA CON I FIANCHI DEL BAMBINO - REGOLARE L'ALTEZZA DI CONSEQUENZA.

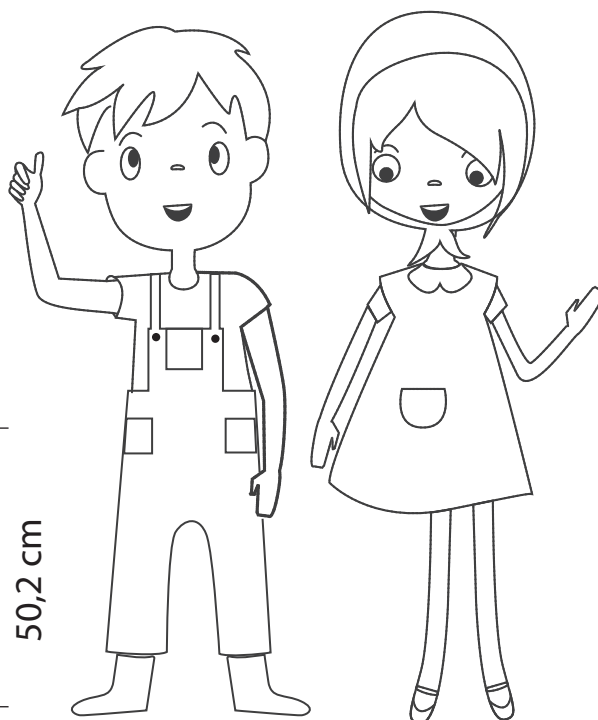
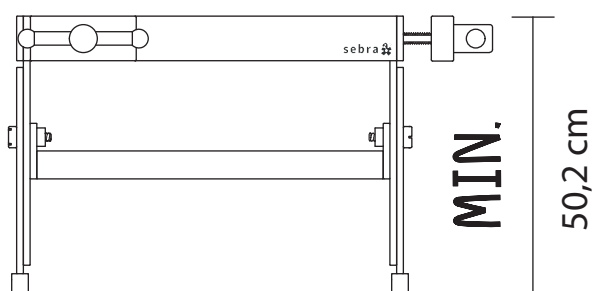

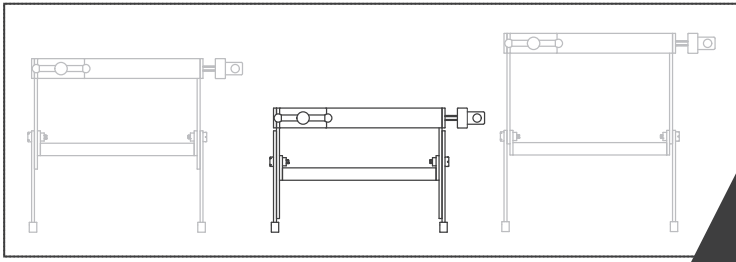

MIN.

50,2 cm

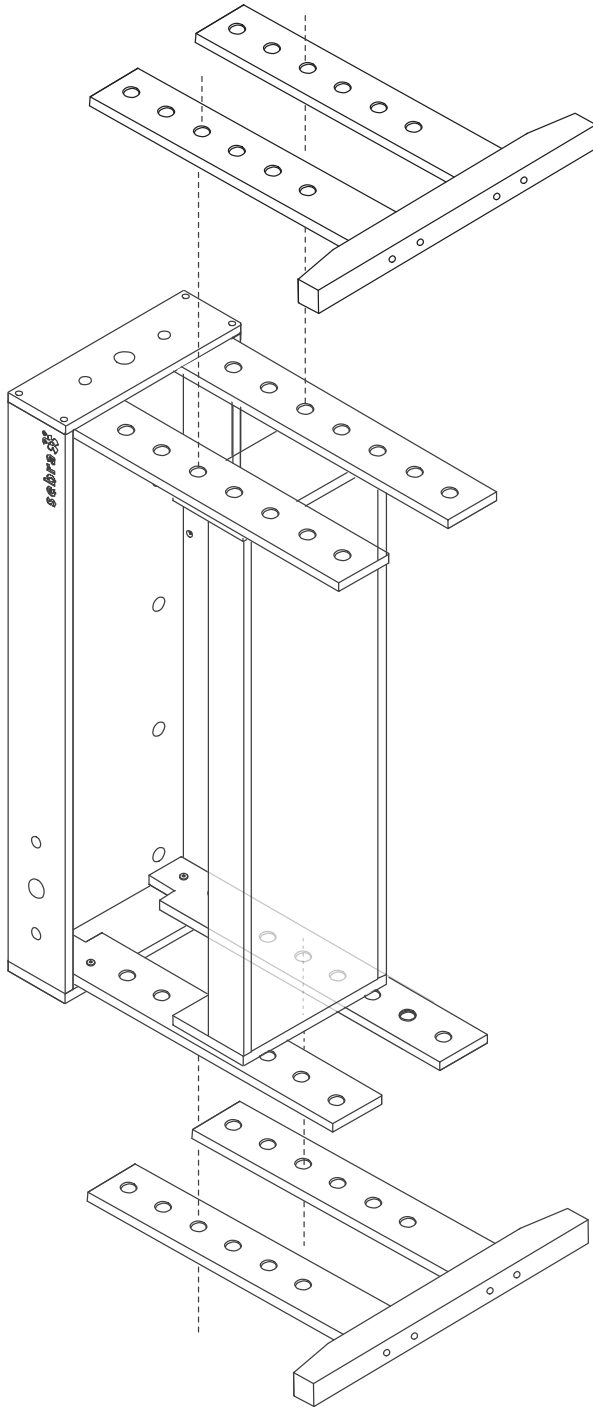

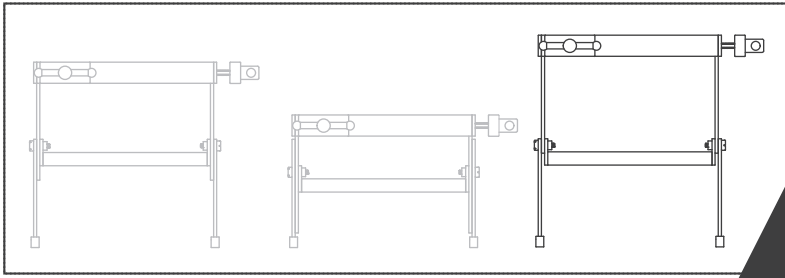

MAX.

80,2 cm

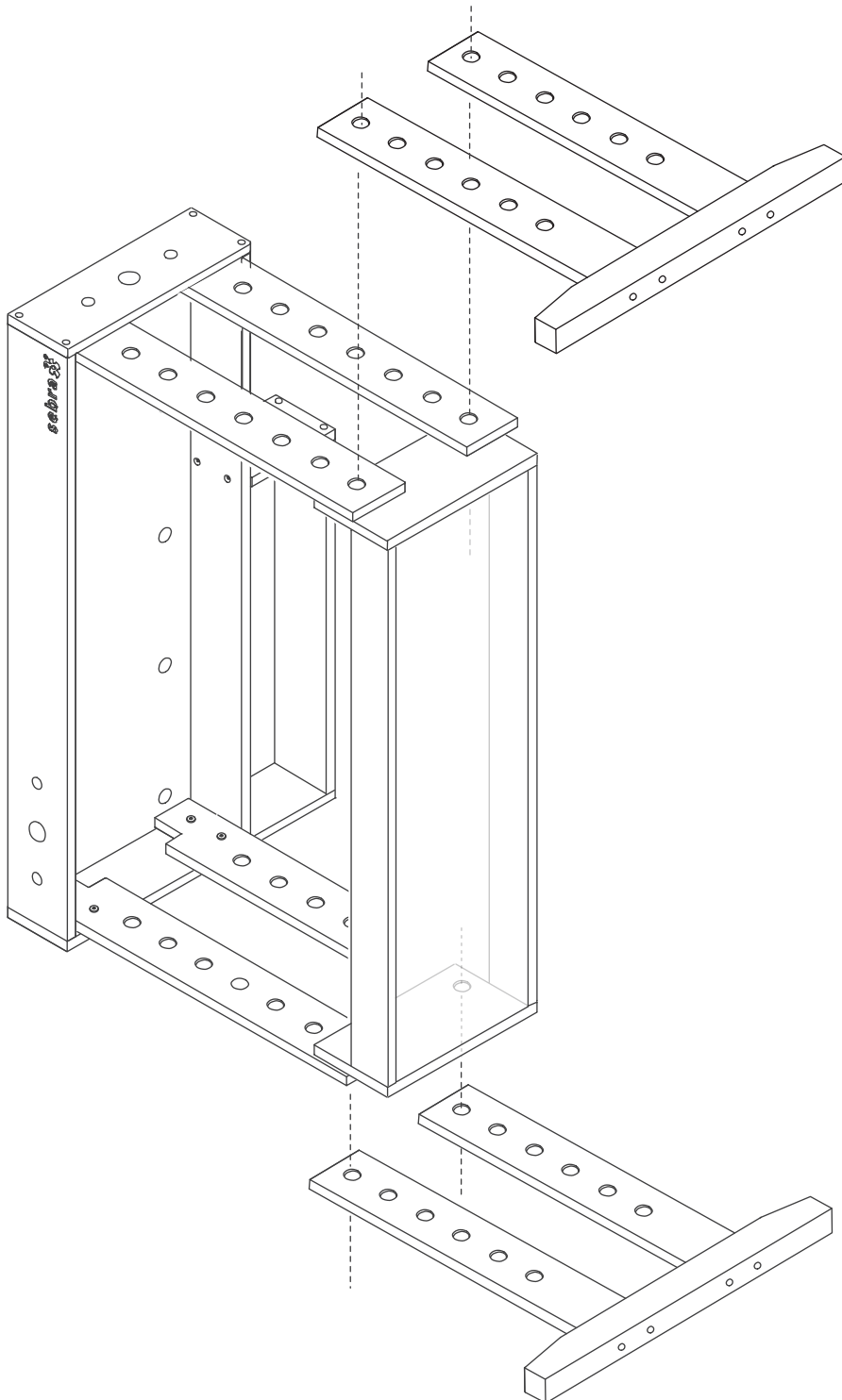

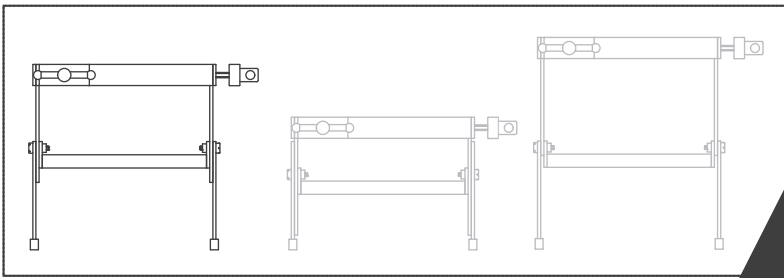

70,2 cm

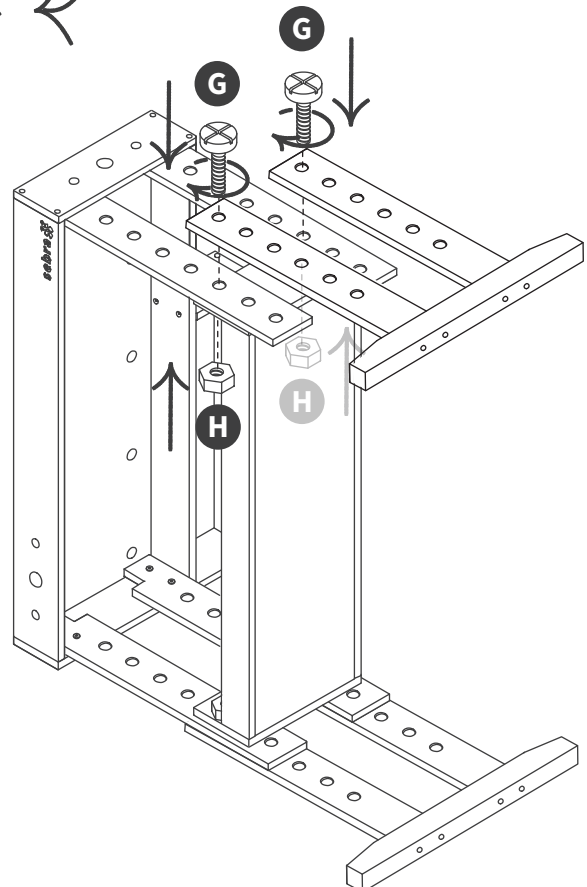
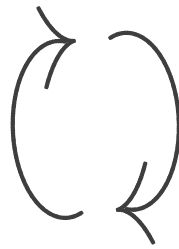
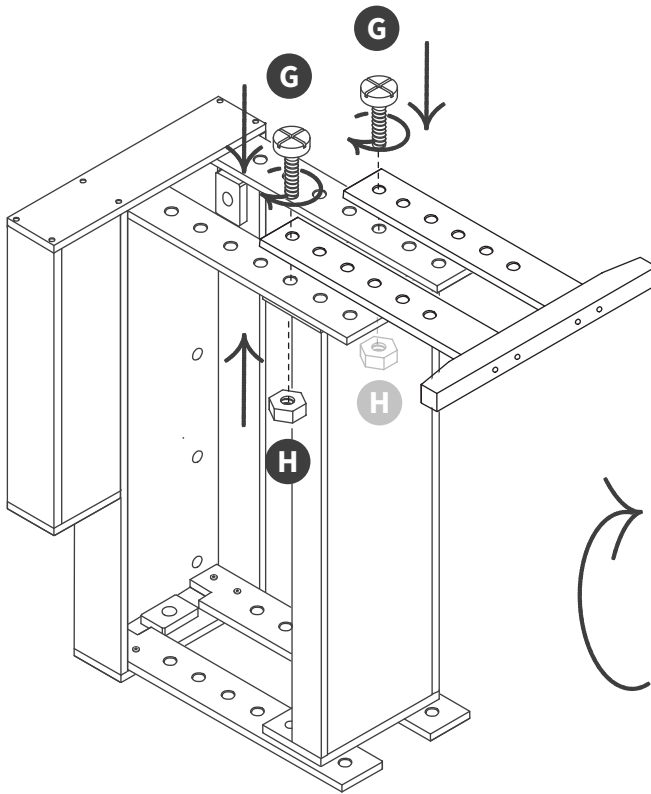

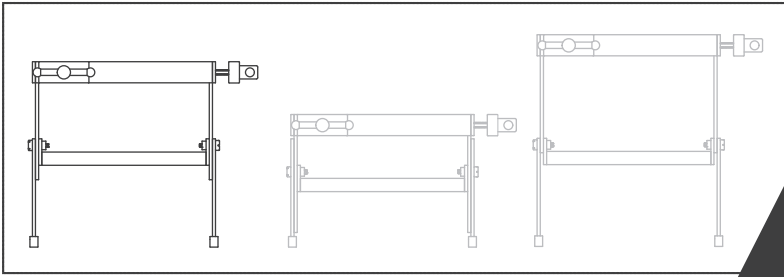

70,2 cm

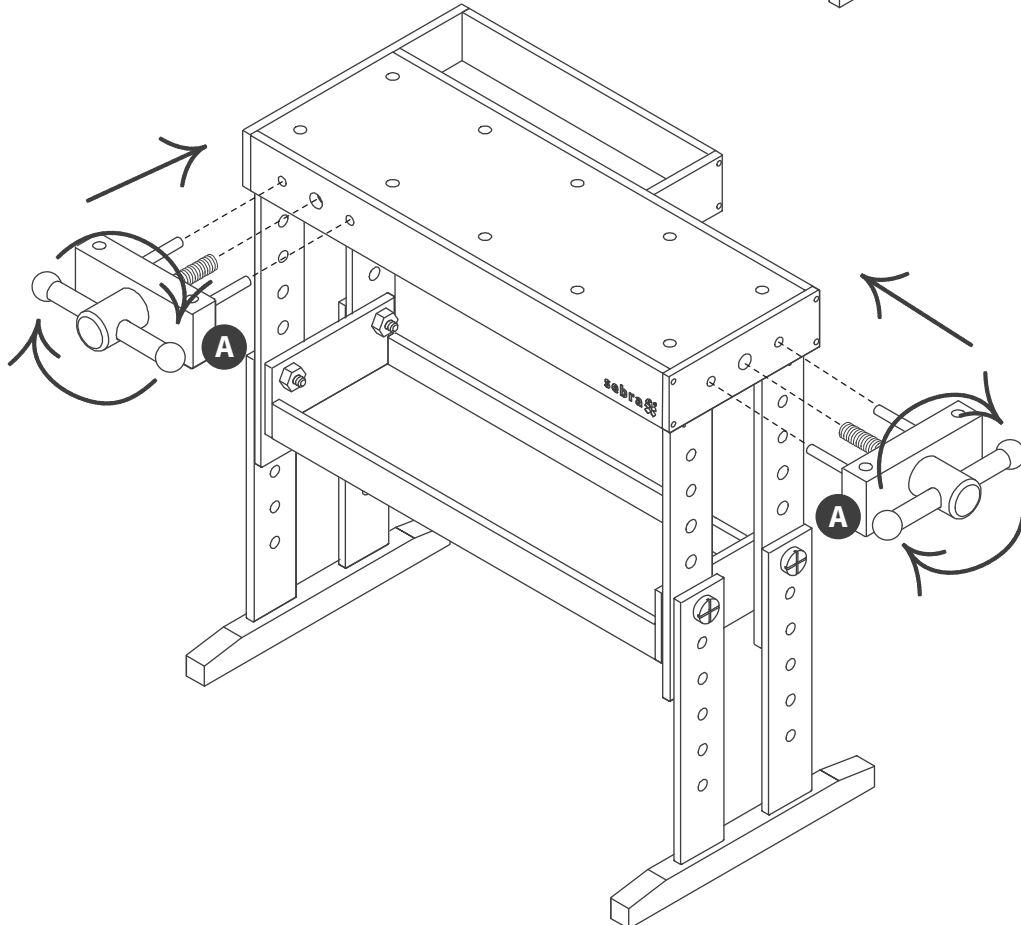
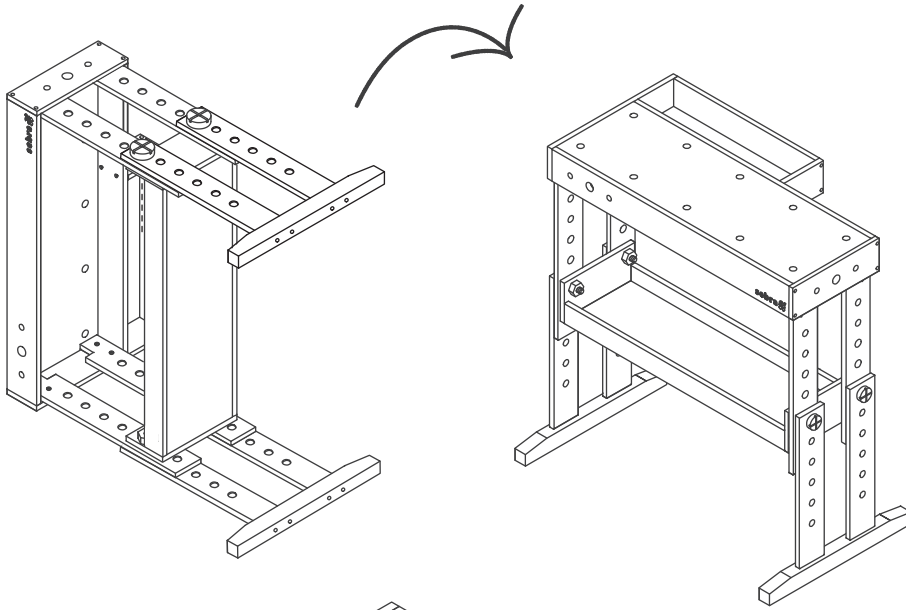

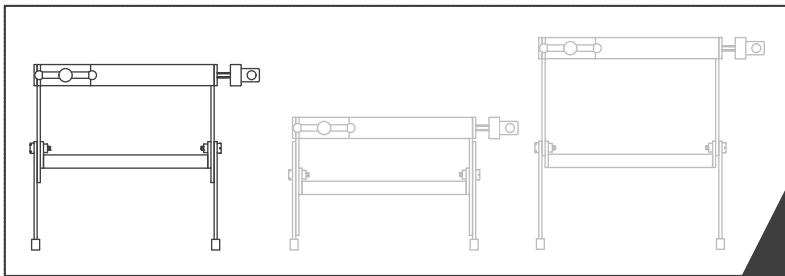

70,2 cm

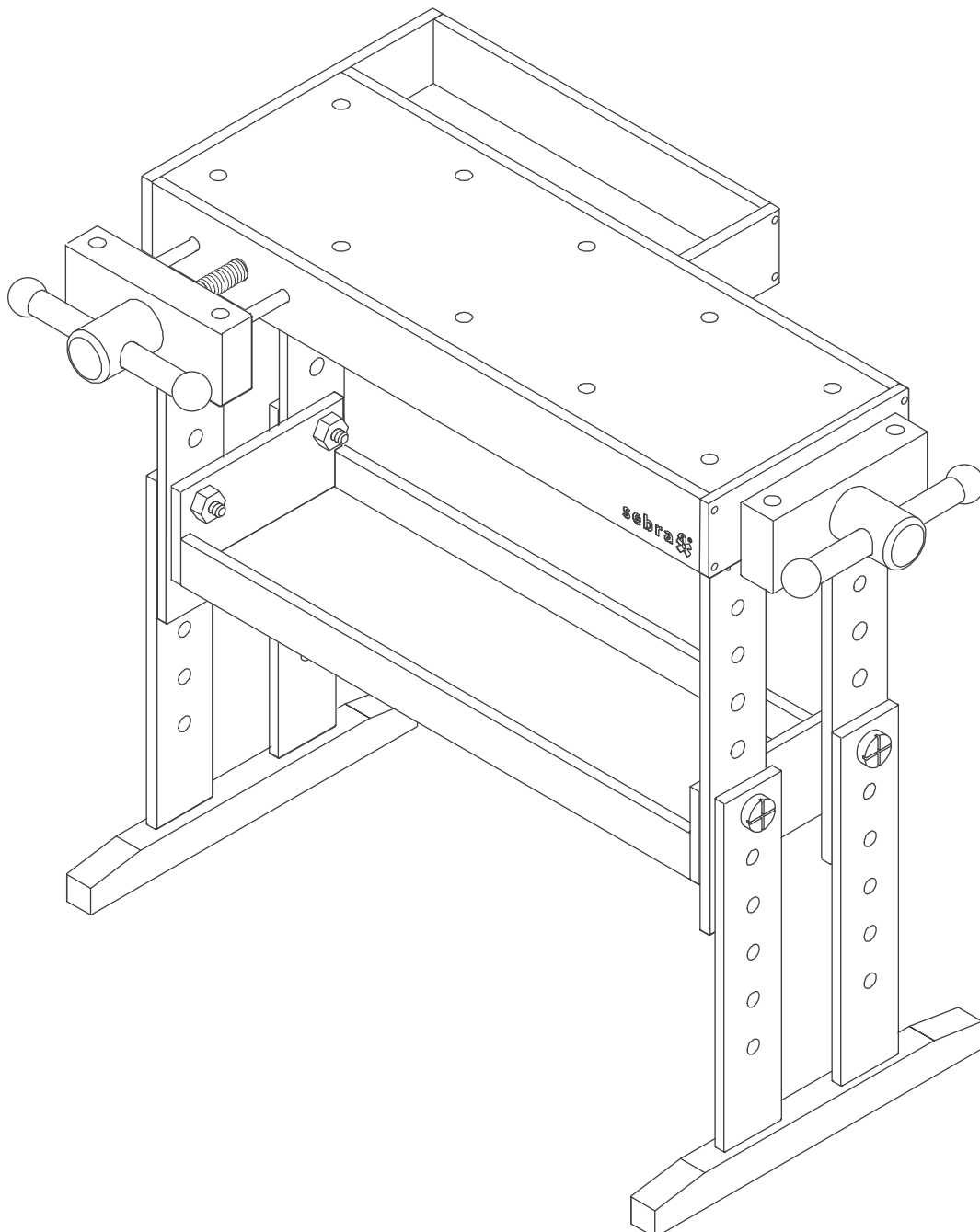



EN • BATCH / IDENTIFICATION NUMBER
DA • BATCH / IDENTIFIKATIONSNUMMER
NO • BATCH / IDENTIFIKASJONSNUMMER
SV • BATCH / IDENTIFIERINGSNUMMER
DE • CHARGENUMMER / IDENTIFIKATIONSNUMMER
NL • BATCHNUMMER / IDENTIFICATIENUMMER
FR • LOT / N° D'IDENTIFICATION
ES • LOTE / NÚMERO DE IDENTIFICACIÓN
IT • NUMERO DI LOTTO / IDENTIFICAZIONE

EN • CONTACT DETAILS
DA • KONTAKTOPLYSNINGER
NO • KONTAKTINFORMASJON
SV • KONTAKTUPPGIFTER
DE • KONTAKTINFORMATIONEN
NL • CONTACTINFORMATIE
FR • COORDONNÉES
ES • CONTACTO
IT • INFORMAZIONI DI CONTATTO

SEBRA INTERIOR APS
SALLINGSUNDVEJ 10
6715 ESBJERG N.
DANMARK

+ 45 75541803
INFO@SEBRA.DK

WWW.SEBRA.DK